

### Entretien de routine

- Nettoyer la surface extérieure de l'appareil avec un linge sec et doux. La surface pourrait s'érafler si elle est essuyée avec un chiffon abrasif.

## Configuration

### Poste de base

- N'utiliser que l'adaptateur secteur Panasonic PQLV203 (fourni).

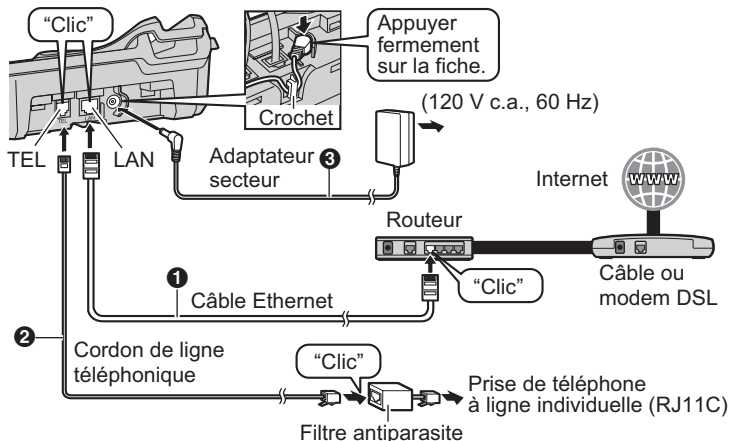

### Combiné

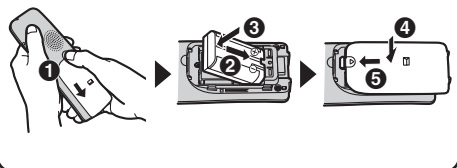

- Modèle BB-GT1500 illustré.

### CHARGER PENDANT 7 HEURES

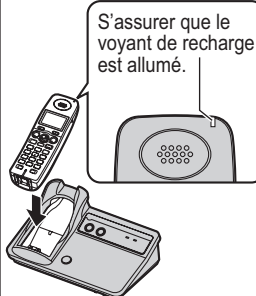

# Configuration

## joip

① Pour utiliser la ligne IP joip, lire les modalités d'utilisation des services joip sur le feuillet inclus ou à [www.joip.com](http://www.joip.com)

② Appuyer **[YES]**.

③ Attendre jusqu'à ce que le voyant STATUS s'allume en vert.

④ Confirmer votre numéro joip.

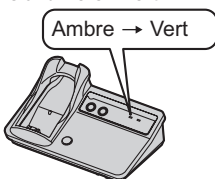
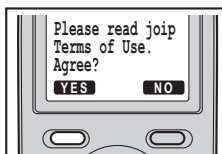

● Modèle BB-GT1500 illustré.

⑤ Attendre le message texte joip incluant le mot de passe pour le site Web joip ([www.joip.com](http://www.joip.com)). Pour afficher le message, voir ci-dessous.

### Nota:

- Si le message "Please read joip Terms of Use. Agree?" ("Lire modalités utilisation joip Accepter?") ne s'affiche pas à l'étape ②, appuyer sur **[IP]**.
- Lorsque le voyant STATUS ne clignote pas en vert sur le poste de base, même après un délai de quelques minutes, consulter "Voyant STATUS" (p. 6).

### Affichage des messages texte joip

1 **[MENU]** → **[#][3][6][0]**

2 **[v]/[▲]**: Sélectionner l'inscription désirée. → **[OK]**

3 **[OFF]**

## Chargeur\*1

- N'utiliser que l'adaptateur secteur Panasonic PQLV208 (fourni).

(120 V c.a., 60 Hz)

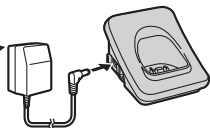

\*1 BB-GT1502

Pour de l'aide concernant le produit, visiter [www.globarange.com](http://www.globarange.com)

Pour de l'aide avec joip, visiter [www.joip.com](http://www.joip.com)

## Conseils pratiques

[ ] : Les mots entre crochets indiquent les noms des touches.

### Utilisation de la manette

La manette du combiné permet de naviguer dans les menus et de sélectionner les diverses rubriques affichées sur pression des touches du haut [▲], du bas [▼], de gauche [◀], ou de droite [▶].



### Réglage du volume

Dans le cours d'une conversation, appuyer à répétition sur la manette vers le haut [▲] ou vers le bas [▼].

### Touches de fonction du combiné

Le combiné comporte deux touches de fonction et une manette. En pressant l'une des touches de fonction ou en appuyant au centre de la manette, il est possible de sélectionner la fonction indiquée directement au-dessus de la touche.

Les fonctions [SÉLEC.], [SAUV.], [OK] ainsi que d'autres fonctions supplémentaires sont assignées aux touches de fonction. Noter les différentes fonctions disponibles sous les touches de fonction lors de l'utilisation du combiné.

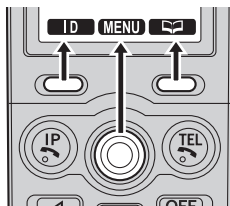

### Touche de fonction centrale

Il est possible d'utiliser la manette pour sélectionner l'icône de la touche de fonction centrale. Pour ce faire, appuyer sur la partie centrale de la manette.



## Changement de la langue (combiné) (par défaut : "English")

### Langue d'affichage

1 [OFF] → [MENU] → [≡][1][1][0]

2 [▼]/[▲]: Sélectionner le paramètre désiré. → Appuyer au centre de la manette pour sauvegarder. → [OFF]

### Langue du guide vocal (BB-GT1540)

[MENU] → [≡][1][1][2] → [▼]/[▲]: Sélectionner le paramètre désiré. → [SAUV.] → [OFF]

Pour de l'aide concernant le produit, visiter [www.globarange.com](http://www.globarange.com)

Pour de l'aide avec joip, visiter [www.joip.com](http://www.joip.com)

## Date et heure (combiné)

- 1 [MENU] → [⇄][1][0][1]**
- 2** Entrer le jour, le mois et l'année en sélectionnant 2 chiffres pour chacun.
- 3** Entrer l'heure (heures et minutes, système de 24 heures) en sélectionnant 2 chiffres pour chacun.
- 4 [SAUV.] → [OFF]**

## Fonctions de base (combiné)

Pour faire des appels	<ol style="list-style-type: none"><li><b>1</b> Composer un numéro de téléphone.</li><li><b>2</b> Pour faire un appel sur la ligne terrestre, appuyer sur <b>[TEL]</b>. Pour faire un appel Internet jOip, appuyer sur <b>[IP]</b>.</li></ol> <p><b>Nota:</b></p> <ul style="list-style-type: none"><li>● Pour appeler un téléphone GLOBARANGE Panasonic, composer le numéro jOip composé de la touche # suivi d'un numéro à 10 chiffres.</li></ul>
Pour recevoir des appels	Pour prendre un appel sur la ligne terrestre, appuyer sur <b>[PARLER]</b> , <b>[TEL]</b> ou <b>[☎]</b> . Pour prendre un appel sur la ligne Internet jOip, appuyer sur <b>[PARLER]</b> , <b>[IP]</b> ou <b>[☎]</b> .
Réglage du volume sur le récepteur/haut-parleur	Dans le cours de la conversation, appuyer sur la manette vers le haut <b>[▲]</b> ou vers le bas <b>[▼]</b> .
Consultation et utilisation de la liste des demandeurs	<b>[ID] → [▼]/[▲]</b> : Sélectionner l'inscription désirée. → <b>[TEL]/[IP]</b>
Volume sonnerie	<ol style="list-style-type: none"><li><b>1 [MENU] → [⇄][1][6][0][1]</b> (ligne IP)/<b>[⇄][1][6][0][2]</b> (ligne terrestre)</li><li><b>2 [▲]/[▼]</b>: Sélectionner le volume désiré. → <b>[SAUV.]</b></li></ol>

## Fonctions de base pour le modèle BB-GT1540 (poste de base)

Pour faire des appels	<ol style="list-style-type: none"><li><b>1</b> Pour faire un appel sur la ligne terrestre, appuyer sur <b>[TEL]</b>. Pour faire un appel Internet jOip, appuyer sur <b>[IP]</b>.</li><li><b>2</b> Composer un numéro de téléphone et parler dans le microphone.</li></ol> <p><b>Nota:</b></p> <ul style="list-style-type: none"><li>● Pour appeler un téléphone GLOBARANGE Panasonic, composer le numéro jOip composé de la touche # suivi d'un numéro à 10 chiffres.</li></ul>
Pour recevoir des appels	Pour prendre un appel sur la ligne terrestre, appuyer sur <b>[TEL]</b> ou <b>[☎]</b> . Pour prendre un appel sur la ligne Internet jOip, appuyer sur <b>[IP]</b> ou <b>[☎]</b> .

## Fonctions de base pour le modèle BB-GT1540 (poste de base)

Réglage du volume du haut-parleur	Dans le cours de la conversation, appuyer à répétition sur <b>[▲]</b> ou <b>[▼]</b> .
Volume sonnerie	<ol style="list-style-type: none"> <li>1 Appuyer à plusieurs reprises sur <b>[IP/TEL]</b> jusqu'à ce que l'afficheur indique la ligne désirée (<b>[IP]</b> ou <b>[TEL]</b>).</li> <li>2 Appuyer à répétition sur <b>[▲]</b> ou <b>[▼]</b> pour sélectionner le volume désiré. <ul style="list-style-type: none"> <li>• Pour désactiver la sonnerie, appuyer et maintenir une pression sur <b>[▼]</b> jusqu'à l'émission de tonalités.</li> </ul> </li> </ol>

## Fonctions du répondeur pour le modèle BB-GT1540 (poste de base)

Répondeur activé	<ol style="list-style-type: none"> <li>1 Appuyer à plusieurs reprises sur <b>[IP/TEL]</b> jusqu'à ce que l'afficheur indique la(les) ligne(s) désirée(s) (<b>[IP]</b> et(ou) <b>[TEL]</b>).</li> <li>2 Appuyer sur <b>[ANSWER ON]</b>.</li> </ol>
Répondeur désactivé	Appuyer sur <b>[ANSWER ON]</b> .
Enregistrement du message réponse (2 minutes maximum)	<ol style="list-style-type: none"> <li>1 Appuyer à plusieurs reprises sur <b>[IP/TEL]</b> jusqu'à ce que l'afficheur indique la(les) ligne(s) désirée(s) (<b>[IP]</b> et(ou) <b>[TEL]</b>).</li> <li>2 <b>[GREETING REC]</b></li> <li>3 Dans un délai de moins de 10 secondes, appuyer de nouveau sur <b>[GREETING REC]</b>.</li> <li>4 Parler clairement à environ 20 cm (8 po) du micro.</li> <li>5 L'enregistrement terminé, appuyer sur <b>[STOP]</b>.</li> </ol>
Écoute des nouveaux messages	Lorsque le voyant <b>[▶]</b> au centre de la touche de navigation clignote, appuyer sur <b>[▶]</b> .
Effacement d'un message	Appuyer sur <b>[SUPPR.]</b> pendant la lecture.
Commande à distance du répondeur	<ol style="list-style-type: none"> <li>1 Composer le numéro de téléphone depuis un téléphone à tonalité.</li> <li>2 Après le début de la lecture du message réponse, entrer le code de commande à distance (le code par défaut est "111"). <ul style="list-style-type: none"> <li>• L'appareil fait entendre les nouveaux messages.</li> <li>• Après la lecture des nouveaux messages, le guide vocal est activé.</li> </ul> </li> <li>3 Au besoin, suivre les instructions énoncées.</li> </ol>

Pour de l'aide concernant le produit, visiter [www.globarange.com](http://www.globarange.com)

Pour de l'aide avec joip, visiter [www.joip.com](http://www.joip.com)



# Dépannage rapide

## Voyant d'état (STATUS)

État		Cause et remède
Couleur	Motif d'éclairement	
Vert	Oui	<ul style="list-style-type: none"> <li>● Il est maintenant possible de faire et recevoir des appels Internet joip.</li> </ul>
	Clignote	<ul style="list-style-type: none"> <li>● Téléchargement de données en cours. Attendre quelques instants.</li> </ul>
Rouge	Oui	<ul style="list-style-type: none"> <li>● Le voyant s'allume pendant environ 3 secondes lors du réglage initial. (Ceci est normal.)</li> </ul>
	Clignote	<ul style="list-style-type: none"> <li>● Le poste de base effectue l'enregistrement d'un combiné. Attendre quelques instants.</li> </ul>
	Clignote rapidement	<ul style="list-style-type: none"> <li>● Le poste de base effectue une recherche des combinés. (BB-GT1500/BB-GT1502)</li> </ul>
Ambre	Oui	<ul style="list-style-type: none"> <li>● L'adresse IP du poste de base pourrait être en conflit avec les adresses IP des autres périphériques du réseau local si l'adresse statique IP a été réglée. Il est recommandé d'utiliser le réglage automatique (par défaut). 1. <b>[MENU] → [⇄][5][0][0]</b> 2. <b>[▼][▲]: "oui" → [SAUV.] → [OFF]</b></li> </ul>
	Clignote	<ul style="list-style-type: none"> <li>● Enregistrement en cours du poste de base avec le service joip. Attendre quelques instants.</li> <li>● Si le voyant STATUS continue de clignoter : <ul style="list-style-type: none"> <li>– Il est recommandé d'utiliser le réglage automatique (par défaut), si l'adresse statique a été réglée. 1. <b>[MENU] → [⇄][5][0][0]</b> 2. <b>[▼][▲]: "oui" → [SAUV.] → [OFF]</b></li> <li>– Plusieurs problèmes d'installation peuvent être résolus en réinitialisant l'appareil. D'abord, couper le contact sur le modem, le routeur, le poste de base et l'ordinateur. Puis rétablir le contact sur les appareils dans l'ordre suivant: modem, routeur, poste de base, ordinateur.</li> <li>– Si l'accès à l'Internet n'est pas possible avec un ordinateur, vérifier auprès du fournisseur de services Internet en cas de problème avec le service dans votre région.</li> <li>– Pour de l'aide lors du dépannage, visiter <a href="http://www.joip.com">www.joip.com</a> ou communiquer avec le fournisseur de service joip .</li> </ul> </li> </ul>
Désactivé	—	<ul style="list-style-type: none"> <li>● Il n'est pas possible de faire/recevoir des appels Internet joip. S'assurer que : <ul style="list-style-type: none"> <li>– L'adaptateur secteur du poste de base est branché.</li> <li>– La configuration joip a été effectuée (p. 2).</li> <li>– Le câble Ethernet est branché.</li> <li>– Les périphériques de réseau (concentrateur, routeur, etc.) sont activés. Consulter les voyants DEL pour vérifier l'état de liaison des périphériques.</li> </ul> </li> </ul>

Pour plus de renseignements, se reporter à la section du voyant STATUS dans le manuel d'utilisation.

## Questions fréquemment posées

Question	Cause et remède
L'appareil ne fonctionne pas.	<ul style="list-style-type: none"> <li>● S'assurer que la batterie est bien installée et qu'elle est pleinement chargée.</li> <li>● Débrancher l'adaptateur secteur du poste de base pour réinitialiser l'appareil. Rebrancher l'adaptateur et ressayer.</li> <li>● Le combiné n'a pas été enregistré au poste de base. Enregistrer le combiné tel qu'il est expliqué plus loin dans ce guide.</li> </ul>
Absence de tonalité de manœuvre sur la ligne IP.	<ul style="list-style-type: none"> <li>● Vérifier le raccordement du câble Ethernet.</li> <li>● Vous n'avez pas accepté les modalités d'utilisation des services joip. Pour utiliser la ligne IP joip, vous devez les accepter avec le combiné.</li> <li>● S'il est impossible d'effectuer ou de recevoir des appels Internet ou pour toutes autres difficultés avec votre service téléphonique VoIP fourni par deltathree Inc., visiter <a href="http://www.joip.com">www.joip.com</a></li> </ul>
Absence de tonalité de manœuvre sur la ligne terrestre.	<ul style="list-style-type: none"> <li>● S'assurer que la batterie est bien installée et qu'elle est chargée.</li> <li>● Débrancher le téléphone de la ligne téléphonique et y brancher un téléphone en bon état. Si le téléphone fonctionne normalement, communiquer avec un centre de service pour faire réparer l'appareil. S'il ne fonctionne pas normalement, communiquer avec le fournisseur de services de la ligne terrestre.</li> </ul>
Augmentation du niveau de volume sur le combiné.	<ul style="list-style-type: none"> <li>● Dans le cours d'une conversation, appuyer à répétition sur la manette vers le haut.</li> </ul>
Le voyant VM du poste de base clignote. Exemple: BB-GT1540 	<ul style="list-style-type: none"> <li>● De nouveaux messages vocaux ont été enregistrés par le fournisseur de services de la ligne terrestre et(ou) joip. Pour plus de renseignements, se reporter à la section de messagerie vocale dans le manuel d'utilisation.</li> </ul>
BB-GT1540 : Le voyant de nouveau message du poste de base clignote. 	<ul style="list-style-type: none"> <li>● De nouveaux messages ont été enregistrés par le fournisseur de services de ligne terrestre et(ou) de ligne joip sur le répondeur. Pour plus de renseignements, se reporter à la section du répondeur dans le manuel d'utilisation.</li> </ul>

Pour d'autres renseignements, se reporter au manuel d'utilisation.

**Pour de l'aide concernant le produit, visiter [www.globalrange.com](http://www.globalrange.com)**  
**Pour de l'aide avec joip, visiter [www.joip.com](http://www.joip.com)**

## Dépannage rapide

### L'affichage du combiné indique :

"Lien base échoué Se rapprocher de base, ressayer"

Placer le combiné sur le poste de base, puis vérifier si le voyant de charge s'allume.

- Modèle BB-GT1500 illustré.

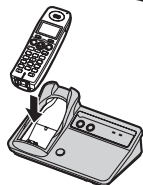

Le voyant de charge est éteint.

Débrancher puis rebrancher l'adaptateur secteur dans le poste de base et dans la prise secteur.

Le voyant de charge est allumé.

Décrocher le combiné, puis ressayer. Si le même message s'affiche sur le combiné, tenter de ré-enregistrer le combiné tel qu'il est expliqué plus loin dans ce guide.

Le réenregistrement a échoué.

Débrancher l'adaptateur secteur du poste de base et retirer la batterie du combiné. Ensuite, rebrancher l'adaptateur secteur et réinsérer la batterie dans le combiné. Tenter de ré-enregistrer le combiné tel qu'il est expliqué plus loin dans ce guide.

Le réenregistrement a échoué.

Il se peut que votre téléphone soit défectueux.

## Enregistrement d'un combiné au poste de base

Le combiné fourni et le poste de base sont préenregistrés. Si pour une raison ou une autre, le combiné n'était pas enregistré auprès du poste de base, en faire l'enregistrement.

### Combiné

Appuyer sur **[MENU]**, puis sur **[\*][1][3][0]**.

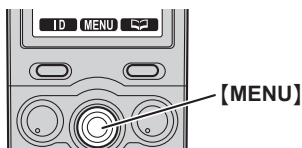

### Poste de base

#### Modèles BB-GT1500/BB-GT1502

Maintenir enfoncée la touche **[HANDSET LOCATOR]** jusqu'à ce que le voyant STATUS clignote en rouge.

- Terminer la prochaine étape dans un délai de 90 secondes.



#### Modèle BB-GT1540

Maintenir enfoncée la touche **[LOCATOR/INTERCOM]** jusqu'à ce que la tonalité d'enregistrement soit émise et que le voyant STATUS clignote en rouge.

- Terminer la prochaine étape dans un délai de 90 secondes.



### Combiné

Appuyer **[OK↵]**.

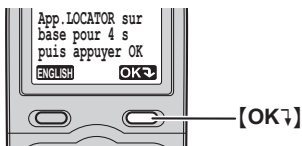

Pour de l'aide concernant le produit, visiter [www.globarange.com](http://www.globarange.com)

Pour de l'aide avec joip, visiter [www.joip.com](http://www.joip.com)

# IMPORTANT !

**Dans l'éventualité où l'appareil ne fonctionne pas convenablement...**

## **Service à la clientèle joip**

joip est le service VoIP offert par deltathree, Inc. pour ce téléphone. S'il est impossible d'effectuer ou de recevoir des appels Internet ou pour toutes autres difficultés avec votre service téléphonique VoIP, communiquer avec le service à la clientèle joip:

- Visiter **www.joip.com** ou envoyer un courriel à **support@joip.com**
- Appeler au **\*JOIP (\*5647)** à partir de votre téléphone GLOBARANGE avec la ligne IP.
- Appeler au **1-888-654-JOIP (1-888-654-5647)** avec la ligne terrestre.

Pour toutes informations concernant le fonctionnement ou les caractéristiques du téléphone, communiquer avec Panasonic.

**POUR DE L'AIDE SUR LE FONCTIONNEMENT DE L'APPAREIL,** contacter :

Notre service à la clientèle au

N° de téléphone : (905) 624-5505

Ligne sans frais : 1-800-561-5505

N° de télécopieur: (905) 238-2360

Lien courriel: "Contactez-nous" à [www.panasonic.ca](http://www.panasonic.ca)

**POUR LA RÉPARATION DES APPAREILS,** rechercher le centre de service le plus près de votre domicile à [www.panasonic.ca](http://www.panasonic.ca) :

Lien : "Centres de services" sous "Support à la clientèle"