

Panasonic®

Rendszerbeállítási útmutató

Otthoni hálózati rendszer
Hub

Típus **KX-HNB600FX**



Köszönjük, hogy Panasonic terméket vásárolt.

Ez a dokumentum elmagyarázza, hogyan kell beállítani a hub-ot, és hogyan érheti el mobilkészülékről. A rendszer használata előtt ezeket a lépéseket be kell tartani. A rendszer használatával kapcsolatos részletekért lásd: Használati útmutató (17. oldal).

Kérjük, használat előtt olvassa el ezt a dokumentumot, és őrizze meg, mert a későbbiekben is hasznos lehet, ha valaminek utána kíván nézni.

Bevezetés

Információk a tartozékokról	3
A Panasonic Otthoni hálózati rendszer kiterjesztése	4

Fontos információk

A rendszerrel kapcsolatos tudnivalók	6
Az Ön biztonsága érdekében	6
Fontos biztonsági előírások	7
Biztonsági figyelmeztetések	7
A legjobb működés érdekében	8
További információk	9

Beállítás

Alkatrészek megnevezése és funkciók	10
LED kijelző	10
Csatlakoztatások	11
Wi-Fi®-beállítások	12
Másik mobileszköz regisztrálása	15
Más eszközök regisztrálása a hub-ra	15

Függelék

A vezeték nélküli kommunikáció hatótávolsága (DECT)	17
A Használati útmutató elérése	17
Falra szerelés	18
Műszaki adatok	20
Közlemény nyílt forráskódú szoftver használatáról	20
Szoftverinformáció	20

Információk a tartozékokról

Mellékelt tartozékok

Szám	Tartozék tételek/Típuszám	Mennyiség
①	Hálózati adapter/PNLV236CE	1
②	Telefonvonal vezeték	1
③	Adapter a falra szereléshez	1

①



②



③



Kiegészítő tartozékok

microSD kártya (nincs mellékelve)

A hub-ba kereskedelmi forgalomban kapható microSD kártyát kell helyezni, hogy a készülék a fényképezők által készített képeket rögzíteni tudja. A készülék a következő microSD kártyákat támogatja.

- microSD / SDHC kártya: max. 32 GB-ig

További információk

- A kivitel és a műszaki adatok minden külön értesítés nélkül változhatnak.
- Az ebben a kezelési útmutatóban használt ábrázolás kissé eltérhet a termék valóságos megjelenésétől.

Védjegyek

- A microSDHC Logo az SD-3C, LCC védjegye.
- Az iPhone és az iPad az Apple Inc. Egyesült Államokban és más országokban bejegyzett védjegye.
- Az iPad mini az Apple Inc. Egyesült Államokban és más országokban bejegyzett védjegye.
- Az Android és a Google Play a Google Inc. bejegyzett védjegyei vagy védjegyei.
- A Microsoft, a Windows és az Internet Explorer a Microsoft Corporation Egyesült Államokban és/vagy más országokban bejegyzett vagy nem bejegyzett védjegyei.
- A Wi-Fi, a WPA és a WPA2 a Wi-Fi Alliance bejegyzett védjegyei vagy védjegyei.
- Az ebben az útmutatóban található, összes egyéb védjegy az adott kereskedelmi védjegy birtokosainak saját tulajdona.

Megjegyzés





- A hub microSD és microSDHC memóriakártyákat támogat. A dokumentumban használt „microSD kártya” kifejezés alatt az összes, támogatott kártya értendő.

A Panasonic Otthoni hálózati rendszer kiterjesztése

A Panasonic Otthoni hálózati rendszer egy vezeték nélküli rendszer, melynek segítségével az eszközök (pl. kamerák, érzékelők és smart plug-ok) egyszerűen használható alkalmazással vezérelhető, nagy teljesítményű hálózatba szervezhető.

A kompatibilis eszközök listáját lásd alább. A Home Network alkalmazással kapcsolatos részletekért lásd: Használati útmutató (17. oldal).

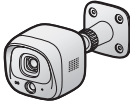
Az egyes eszköztípusokhoz tartozó maximális eszközzszámot lásd alább.

<p>Digitális vezeték nélküli fejhallgató (KX-HNH100: max. 6*1)</p> <ul style="list-style-type: none">• Otthoni vezeték nélküli vonalon keresztül hív vagy fogad hívásokat• A rendszer élesítési módjának módosítására is használható• Megjeleníti a rendszer állapotát• Értesítést kap, ha az érzékelők aktiválódtak	
<p>Beltéri kamera (KX-HNC200: max. 4*2)</p> <ul style="list-style-type: none">• Teljes színskálájú kamera és beépített mikrofon élő monitorozáshoz és felvételhez• A beépített vizuális érzékelő, hangérzékelő és hőmérsékletérzékelő más műveletek (pl. kamerafelvétel, villanykapcsolás stb.) aktiválására használható• Beépített mikrofon és hangszóró a kétirányú kommunikáció érdekében	
<p>Kültéri kamera (KX-HNC600: max. 4*2)</p> <ul style="list-style-type: none">• Teljes színskálájú kamera beépített mikrofonnal élő monitorozáshoz és felvételhez• A beépített vizuális érzékelő és infravörös-érzékelő más műveletek (pl. kamerafelvétel, villanykapcsolás stb.) aktiválására használható• Beépített mikrofon és hangszóró a kétirányú kommunikáció érdekében• Cseppálló kivétel az állandó, kültéri felszerelés érdekében	
<p>Ablak-/Ajtóérzékelő (KX-HNS101: max. 50*2)</p> <ul style="list-style-type: none">• Észleli, ha a vonatkozó ablakot vagy ajtót kinyitják• Más műveletek (pl. kamerafelvétel, villanykapcsolás stb.) aktiválására használható	
<p>Mozgásérzékelő (KX-HNS102: max. 50*2)</p> <ul style="list-style-type: none">• Észleli a környező területen történő mozgást• Más műveletek (pl. kamerafelvétel, villanykapcsolás stb.) aktiválására használható	

Smart Plug (KX-HNA101: max. 50*2)

- A be- és kikapcsolás történhet a hordozható készülékkel vagy a Home Network alkalmazással, érzékelő aktiválódásának hatására, illetve ütemterv szerint
- Beépített túláram- és túlterhelés-érzékelés a nyugalom érdekében
- A rendszer naplózza az áramfogyasztást, így az visszanézhető
- A smart plug elérhetősége régióként változó. További információért forduljon a Panasonic forgalmazójához.
- A smart plug külső megjelenése régióként változó.
- Az ábrán a KX-HNA101FX típus látható.

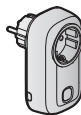

- *1 Az opcionális hordozható készülékek színe eltérhet az előre konfigurált csomag részeként szállított hordozható készülékek színétől.
- *2 A hub-ra maximum 6 db vezeték nélküli hordozható készülék, 4 db kamera és 50 db egyéb eszköz (pl. mozgásérzékelő, ablak-/ajtónyitás-érzékelő, smart plug stb.) regisztrálható.

A Otthoni hálózati rendszer termékválasztéka folyton bővül!

Bízhat benne, hogy lesznek olyan új eszközeink, amelyek még hasznosabbá és kényelmesebbé tehetik az Ön otthoni hálózati rendszerét.

A legújabb eszközökkel és csomagokkal kapcsolatos információkért látogasson el az alábbi weboldalra.

Lengyelország: www.panasonic.pl

Magyarország: www.panasonic.com/hu

Csehország: www.panasonic.com/cz

Szlovákia: www.panasonic.com/sk

Horvátország: www.panasonic.com/hr

Románia: www.panasonic.com/ro

Bulgária: www.panasonic.com/bg

Macedónia: <http://www.videodata.com.mk/>

Más országok: www.panasonic.eu

Mobileszközök**Az Ön mobileszközei: max. 8*1**

A(z) Home Network alkalmazás mobileszközeire (pl. okostelefon, táblagép stb.) való telepítésével kiterjesztheti a rendszert, és regisztrálhatja mobileszközeit a hub-on.

Ha a(z) Home Network alkalmazással kapcsolatosan további információra van szüksége, lásd: 12. oldal.

Megjegyzés:

- Az alkalmazás használata előtt telepítenie kell a hub Wi-Fi-beállításait.

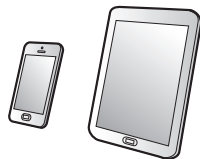

- *1 Bár a hub-ra 8 db mobileszköz regisztrálható, közülük csak az első 4 használhat telefonfunkciókat.

A rendszerrel kapcsolatos tudnivalók

- Ez a rendszer segédrendszer – nem szolgáltat az anyagi veszteség ellen teljes védelmet. A Panasonic nem vállal felelősséget a rendszer működése közben elszendvedett anyagi veszteségéért.
- A rendszer vezeték nélküli funkciói zavarásnak lehetnek kitéve, ezért minden körülmény között nem garantálható a működésük. A Panasonic nem vállal felelősséget a vezeték nélküli kommunikáció hibájá vagy meghibásodása esetén bekövetkező személyi sérülésekért vagy dologi károkért.

Az Ön biztonsága érdekében

A súlyos sérülések és életveszélyes helyzetek elkerülése érdekében figyelmesen olvassa el ezt a részt, mielőtt használatba venné a készülékét, hogy annak biztonságos és megfelelő működtetése biztosítva legyen.



FIGYELMEZTETÉS

Hálózati csatlakoztatás

- Csak a készüléken feltüntetett tápforrást használja.
- Ne terhelje túl a hálózati csatlakozót és a hosszabbító zsinórokat. Ez tüzet vagy áramütést okozhat.
- Dugja be ütközésig a hálózati adapter/ csatlakozódugót a hálózati aljzatba. Ha nem így csatlakoztatja, az áramütést és/vagy túlmelegedést okozhat, ami tűzhöz vezethet.
- Rendszeresen távolítsa el mindenféle port stb. a hálózati adatterről/tápcsatlakozóról oly módon, hogy kihúzza a fali aljzatból, majd egy száraz ruhadarabbal letörli. A felgyülemllett por a beszívott nedvesség stb. miatt károsíthatja a szigetelést, és tüzet okozhat.
- Húzza ki a készüléket a fali aljzatból, ha az füstöt, kellemetlen szagot vagy szokatlan hangot bocsát ki. Ezek a körülmények tüzet vagy áramütést okozhatnak. Ellenőrizze, hogy a

készülék már nem füstöl, és vegye fel a kapcsolatot egy szerződött szervizzel.

- Húzza ki a készüléket a fali aljzatból, és soha ne érintse meg a készülék belsejét, ha az a ház sérülése miatt hozzáférhetővé vált, mert áramütés érheti.
- Soha ne nyúljon a csatlakozóhoz nedves kézzel, mert áramütés érheti.
- Ne csatlakoztasson nem megengedett eszközöket.

Telepítés

- Egy esetleges tűz vagy áramütés elkerülése érdekében a készüléket ne érje eső, illetve semmilyen nedvesség.
- Ne helyezze, illetve ne használja a készüléket olyan automatikus vezérlésű eszközök közelében, mint például az automatikus ajtók és tűzriasztók. A készülékből kibocsátott rádióhullámok az ilyen eszközök hibás működését okozhatják, ami balesetet eredményezhet.
- Ne hagyja, hogy a hálózati adapter vagy a telefonvezeték túlzottan megfeszüljön, megtörjön, vagy nehéz tárgyak alá kerüljön.
- Tartsa távol a gyermekektől a kis méretű alkatrészeket (pl. microSD kártyák). Lenyelés veszélye áll fenn. Lenyelés esetén azonnal forduljon orvoshoz.

Használat közbeni biztonsági előírások

- Tisztítás előtt húzza ki a készüléket a konnektorból. Ne használjon folyékony vagy aeroszolos tisztítószert.
- Ne szerelje szét a készüléket.
- Ne öntsön folyadékot (oldószert, tisztítószert stb.) a telefonvonal vezeték csatlakozójára illetve ne hagyja, hogy bármilyen nedvesség érje. Ez tüzet okozhat. Ha a telefonvonal vezeték csatlakozója nedves lesz, azonnal húzza ki a telefon csatlakozóaljzatából, és ne használja.
- Soha ne dugjon fémtárgyakat a terméke. Ha a termékebe fémtárgyak kerülnek, kapcsolja ki az áramköri megszakítót, és forduljon márkaszervizhez.

Egészségügy

- Ha gyógyászati segédeszközt használ (például pacemakert, vagy hallókészüléket), kérjen

felvilágosítást a gyógyászati segédeszköz gyártójától arra vonatkozóan, hogy ezek az eszközök megfelelően ármékelve vannak-e rádiófrekvenciás szempontból. A DECT funkciók 1,88 GHz és 1,90 GHz frekvencián működnek, 250 mW maximális adási teljesítménnyel. A Wi-Fi funkciók 2,412 GHz és 2,472 GHz frekvencián működnek, 100 mW maximális adási teljesítménnyel.

- Ne használja ezt a készüléket egészségügyi intézményekben, ha erre bármilyen szabályzati tájékoztató utal. A kórházak, illetve az egészségügyi intézmények használhatnak olyan berendezéseket, amelyek érzékenyek lehetnek a rádiófrekvenciára.

VIGYÁZAT

Telepítés és elhelyezés

- Soha ne telepítsen vezetékét villámlassó vihar idején.
- Soha ne telepítsen telefoncsatlakozót nedves helyre, kivéve, ha a csatlakozó kifejezetten nedves helyre készült.
- Soha ne érjen a lecsupaszított telefonvezetékhez sem a kivezetéseihez, csak amikor már megszüntette a telefonvonal és a hálózati interfész kapcsolatát.
- A telefonvonalak telepítésekor és változtatásakor járjon el óvatosan.
- A hálózati adapter használatos fő megszakító eszközként. Biztosítsa, hogy a hálózati aljzat a készülék közelében, könnyen hozzáférhető helyen legyen telepítve.
- Ez a berendezés nem alkalmas hívásokra az alábbi esetekben:
 - hálózati áramkimaradás esetén.
 - ha a vezeték nélküli hordozható készülék vagy a mobilkészítő akkumulátorai lemerültek vagy meghibásodtak.

Fontos biztonsági előírások

Készülékének használatakor mindig tartsa be az alapvető elővigyázatossági intézkedéseket tűz, áramütés vagy személyi sérülés elkerülése érdekében, beleértve a következőket:

1. Ne használja ezt a készüléket víz közelében, például fürdőkád, mosdókaagyló vagy konyhai

mosogató, öblítő mellett, kerülje a használatot nedves alagsorban illetve úszómedence közelében is.

2. Villámlassó vihar idején lehetőleg ne használja a telefont (kivéve a zsinór nélküli típust). Egy villámlassó áramütést okozhat, még ha távolabb csap is be.
3. Ne használja a telefont gázszivárgás bejelentésére a szivárgás közvetlen közelében.
4. Csak az ebben a dokumentumban megadott tápkábel használja.

ŐRIZZE MEG EZT AZ ÚTMUTATÓT

Biztonsági figyelmeztetések

Tegyen megfelelő lépéseket annak érdekében, hogy a termék használata során a biztonság a következő módokon ne sérülhessen.

- Személyes adatok kiszivárgása
- A termék engedély nélküli használata
- A termék használatának nem engedélyezett zavarása vagy felfüggesztése

A biztonság sérülésének elkerülése érdekében tegye meg a következő óvintézkedéseket:

- Úgy állítsa be a mobilkészítőt ehhez a termékhez csatlakoztatott vezeték nélküli routert, hogy az minden vezeték nélküli kommunikáció esetén titkosítást használjon.
- Ha az egységet bejelentkezési jelszó, hatástalanítási kód vagy PIN-kód nélkül, illetve más alapértelmezett beállítással használja, a biztonság sérülékennyé válhat. Használjon egyedi értékeket ezeknél a beállításoknál.
- Ne használjon mások által könnyen kitalálható jelszavakat. Ha fel szokta jegyezni a jelszavait, tartsa a jegyzeteit biztos helyen. Rendszeresen változtassa a jelszavait.
- Ha elveszti a mobilkészítőt, változtassa meg a termék elérésére eddig használt jelszavát.
- Ha bekapcsolja a termék automatikus bejelentkezési funkcióját, kapcsolja be a mobilkészítő képernyőzárját vagy hasonló biztonsági funkcióját.
- Legyen óvatos, ha fontos, biztonsággal kapcsolatos műveleteket (pl. MAC-cím, egységazonosító törlése stb.) hajt végre.
- A személyes információk illetéktelen kezbe kerülésének megelőzése érdekében kapcsolja

be mobil eszköze képernyőzárját vagy hasonló biztonsági funkcióját.

- A termék javítatásakor jegyezze fel a termékben tárolt fontos adatokat, mivel ezek a javítás során törölhetőek vagy megváltozhatnak.
- A termék harmadik félnek javítási vagy egyéb célból való továbbadásakor a termékben tárolt adatok törlése érdekében hajtson végre gyári adat-visszaállítást, és vegye ki belőle a microSD kártyát. Csak a Panasonic által jóváhagyott szervizhez forduljon.
- A termék ártalmatlanítása előtt a termékben tárolt adatok törlése érdekében hajtson végre gyári adat-visszaállítást. Vegye ki belőle, és törölje le a microSD kártyát.
- Ha mobil eszközt már nem fogja használni a termékkel, törölje a mobil eszköz regisztrációját a termékből, és törölje a vonatkozó alkalmazást a mobil eszközeről.
- Áramkimaradás esetén a termék dátum- és időbeállítását elállíthatja. Ilyen esetben a dátum- és időbeállítás automatikusan javításra kerül, amint a mobil eszköze és ez a termék ugyanahhoz a vezeték nélküli hálózathoz lesz csatlakoztatva.

Ezenkívül ne feledje az alábbiakat:

- Egy hálózatban nem használható több hub.
- Az otthonról távolról csak egy mobil eszköz érheti el ezt a terméket. Ha otthonától távol van, és a termékhez egy második mobil eszköz csatlakozik, az első mobil eszköz le lesz választva.
- A hálózati körülményektől és a vezeték nélküli jel minőségétől függően a kommunikáció megszakadhat.
- A termék használata alkalmas mások személyes és nyilvánosság jogainak megsértésére is. A termék használati módjáért Ön tartozik felelősséggel.

A legjobb működés érdekében

A hub pozicionálása/a zaj elkerülése

A hub és a további, kompatibilis Panasonic eszközök rádióhullámok segítségével kommunikálnak egymással.

- A maximális hatótávolság és a zajmentes működés eléréséhez a hub-ot helyezze:

- egy megfelelő, magas és központi helyre, ahol az eszközök és a hub között nincs akadály a belső környezetben.
- távol más elektromos készülékektől, pl. tévétől, rádiótól, személyi számítógéptől, vezeték nélküli berendezéstől vagy egy másik telefontól.
- oly módon, hogy ne nézzen rádiófrekvenciás adóberendezések, például mobiltelefon cellaállomásainak külső antennái felé (ne helyezze a hub-ot ablakfülkébe, illetve ablak közelébe).
- A hatótávolság és a hangminőség függ a helyi környezeti viszonyoktól.
- Ha a hub egy adott helyszínre telepítése után nem kielégítő a vétel, helyezze át a hub-ot a jobb vétel érdekében.

Környezet

- Tartsa távol a készüléket olyan elektromos zajt keltő eszközöktől, mint pl. a fénycsövek és motorok.
- A készüléket óvni kell a túlzott füsttől, szennyeződéستől, a párától, a magas hőmérséklettől és a rázkódástól.
- A készüléket ne tegye ki közvetlen napfénynek.
- Ne tegyen nehéz tárgyakat a készülék tetejére.
- Ha a készüléket hosszabb ideig nem használja, húzza ki a hálózati csatlakozóját a fali csatlakozóaljzatból (konnektorból).
- A készüléket tartsa távol a hőt sugárzó tárgytól, pl. radiátoroktól, tűzhelyektől stb. Ne tartsa olyan helyiségben, ahol a hőmérséklet 0 °C alatt vagy 40 °C felett van. A nyirkos alagsorok szintén kerülendők.
- A kommunikáció maximális hatótávolsága csökkenhet, ha az alábbi környezetben használja a készüléket: Olyan tereptárgyak közelében, mint például hegyek, alagutak, aluljárók, fém objektumok, például drótkerítés stb.
- Ha a készüléket elektromos berendezések közelében üzemelteti, az interferenciát okozhat. Távolítsa el az elektromos berendezések közeléből.

További információk

Karbantartás

- Törölje át a készülék külső felületét egy puha, nedves ruhadarabbal.
- Ne használjon benzint, hígítót, vagy más súrolószert.

A felvételek védelme

- A microSD kártya olvasása vagy írása közben ne vegye ki a microSD kártyát, illetve ne váltsa le a hub hálózati adapterét, ellenkező esetben a kártyán lévő adatok sérülhetnek.
- MicroSD kártya meghibásodása vagy elektromágneses hullámoknak, illetve sztatikus elektromosságnak való kitettsége esetén a kártyán tárolt adatok megsérülhetnek vagy törölődhetnek. Ezért azt javasoljuk, hogy fontos adatairól készítsen biztonsági mentést számítógépére vagy más eszközre.

Figyelmeztetés a készülék kidobásával, átruházásával vagy visszaszolgáltatásával kapcsolatban

- Ez a készülék az Ön bizalmas/titkos információit tárolhatja. Az Ön titkos/bizalmas adatainak megóvása érdekében azt javasoljuk, hogy mielőtt a készüléket leselejtezi, átruházza vagy visszaszolgáltatja, törölje a memóriából az olyan információkat, mint például a telefonkönyv vagy a híváslista bejegyzések.

Az elhasznált készülékek ártalmatlanítása (csak az Európai Unió és újrahaznosítási rendszert működtető országok esetén)



Ha ez a szimbólum szerepel a termékeken, a csomagoláson és/vagy a mellékelt dokumentumokon, az elhasznált elektromos és

elektronikus termékeket nem szabad keverni az általános háztartási szeméttel.

Az elhasznált eszközök megfelelő kezelése, helyreállítása és újrahaznosítása céljából kérjük, hogy az ország törvényeinek megfelelően juttassa el azokat a kijelölt gyűjtőhelyekre.

Ezek előírászerű ártalmatlanításával Ön hozzájárul az értékes erőforrások megóvásához, és megakadályozza az emberi egészség és a környezet károsodását. A begyűjtéssel és újrahaznosítással kapcsolatos információkért kérjük forduljon a helyi önkormányzathoz. E hulladékok szabálytalan elhelyezését a nemzeti jogszabályok büntethetik.

Az Európai Unió üzleti felhasználói számára

Ha az elektromos vagy elektronikus berendezésétől meg kíván szabadulni, kérjük, további tájékoztatásért forduljon a forgalmazójához vagy a szállítójához.

Hulladékkezelési tájékoztató az Európai Unión kívüli egyéb országokban

Ez a szimbólum csak az Európai Unióban érvényes. Ha meg kíván szabadulni a termékektől, kérjük, lépjen kapcsolatba a helyi hatóságokkal vagy a kereskedővel, és kérdezze meg őket a hulladékéelhelyezés megfelelő módjáról.

Alkatrészek megnevezése és funkciók

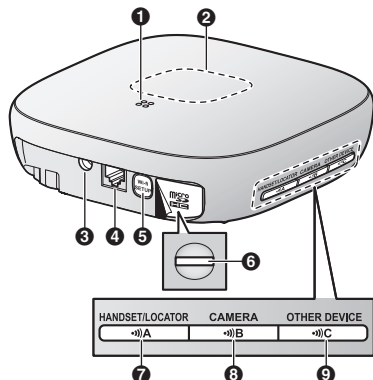

- 1** Hangszóró
- 2** LED kijelző
- 3** DC jack dugó
- 4** LINE jack dugó
- 5** **[Wi-Fi SETUP]** (Wi-Fi beállítás)
A kezdeti beállítások elvégzése során használatos.
- 6** **microSD kártya nyílás**
A microSD kártya behelyezésekor használatos. A behelyezéskor távolítsa el a címkét.
- 7** **[••]A HANDSET/LOCATOR** (Hordozható készülék/kereső)
Hordozható készülék regisztrálására használatos. Ezenkívül ennek a gombnak a megnyomásával meg lehet keresni az elkallódott hordozható készülékeket.
- 8** **[••]B CAMERA** (Kamera)
Kamera regisztrálására szolgál.
- 9** **[••]C OTHER DEVICE** (Egyéb eszköz)
Egyéb eszközök, pl. érzékelők és smart plugok regisztrálásakor használatos.

LED kijelző

A LED kijelző a hub állapotának ellenőrzésére használható.

Kijelző	Állapot
Ki	Nincs áram, vagy a LED kijelző ki van kapcsolva*1
Zöld, világít	Normál működés, vezeték nélküli routerhez csatlakoztatva*1
Zöld, lassan villog	Regisztrációs mód
Zöld, gyorsan villog	A hub vezeték nélküli routert keres
Váltakozó: Zöld, lassan villog Sárga, lassan villog	A hub bekapcsolása folyamatban van (még nem használható)*2
Piros, világít	A riasztórendszer élesítve van*1
Piros, gyorsan villog	A riasztórendszer aktiválva lett
Sárga, világít	Kezdeti beállítás szükséges
Sárga, lassan villog	A kezdeti beállítás folyamatban van, mobilkészítő csatlakoztatva
Sárga, villog	A kezdeti beállítás indítása folyamatban van

*1 A hub beállítható úgy, hogy a LED kijelző ne világítson a normál működés során. További részletekért lásd: Használati útmutató (17. oldal).

*2 A hub bekapcsolás utáni felállása eltarthat egy kis ideig.

Csatlakoztatások

- ① Dugaszolja be határozottan a hálózati adapter csatlakozóját a DC jack dugóba.
- ② Rögzítse a hálózati adapter vezetékét úgy, hogy körbetekeri a rögzítőn.
- ③ Csatlakoztassa a hálózati adaptert a fali csatlakozóaljzatba (konnektorba).
- ④ Illeszse a telefonvonal-vezeték egyik végét a LINE jack dugóba, a másikat egy vonalbemeneti csatlakozóba, kattanásig.*1
- ⑤ **Csak DSL/ADSL felhasználók esetén:** Csatlakoztassa a DSL/ADSL szűrőt (nem tartozék).*1
- ⑥ **Csak Kültéri kamera (KX-HNC600) vagy Beltéri kamera (KX-HNC200) felhasználói esetén:** Távolítsa el a kártyanyílást takaró címkét, és helyezze be a nyílásba a microSD kártyát (nincs mellékelve) kattanásig úgy, hogy homlyolt sarka (A) fölfelé nézzen (B).

*1 Ez a lépés csak akkor szükséges, ha a vonalas telefonfunkciókat kívánja használni. A vonalas telefonfunkciókkal kapcsolatos információkat lásd: Használati útmutató (17. oldal).

Megjegyzés:

- Csak a készülékhez kapott Panasonic PNLV236CE hálózati adaptert használja.
- Fényképezők által készített képek tárolására egy microSD kártya (nincs mellékelve) szükséges. Olvassa el a kapható microSD kártyákkal kapcsolatos információkat (3. oldal).
- A microSD kártya eltávolításához nyomja be a kártyát, majd vegye ki.

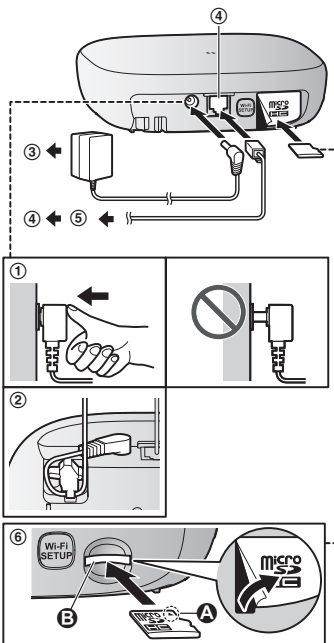

Tápcsatlakozásokkal kapcsolatos megjegyzés

Hálózati adapter csatlakozása

- A hálózati adapternek mindig csatlakoznia kell. (Az adapter használat közben melegszik. Ez nem jelent hibát.)
- A hálózati adaptert függőlegesen (pl. falon) elhelyezett vagy földre szerelt hálózati aljzatba kell bedugni. Ne csatlakoztassa a hálózati adaptert mennyezetre szerelt hálózati aljzatba, mert az adapter a súlya miatt kicsúszhat belőle.

Áramkimaradás

- Áramkimaradás alatt a hub nem működik.
- Áramkimaradás alatt a hub telefonfunkciói nem működnek. Javasoljuk, hogy csatlakoztasson a telefonvonalhoz vezetékes telefont, mely nem használ hálózati adaptert.

Wi-Fi®-beállítások

A hub csatlakoztatását követően a rendszer mobilkészülékről történő elérése érdekében a következőket kell tennie. Valamennyi eljárást megmagyaráz ez a fejezet.

1 Letöltés

Töltse le a(z) **[Home Network]** alkalmazást mobilkészülékére.

2 Kezdeti beállítás

A(z) **[Home Network]** alkalmazás használatával konfigurálja a hub-ot úgy, hogy az csatlakozzon a vezeték nélküli routerhez, majd regisztrálja mobilkészülékét a hub-ra.

A(z) [Home Network] alkalmazás letöltése

A letöltéssel kapcsolatos adatok az alábbi weboldalon találhatóak meg.



<https://panasonic.net/cns/pcc/support/tel/homenetwork/>

Kompatibilis mobilkészülékek

Kérjük, tekintse meg a legfrissebb információkat a következő támogató oldalon.

<https://panasonic.net/cns/pcc/support/tel/homenetwork/>

- iPhone® és iPad® (iOS 8.0 és újabb) vagy Android™ eszközök (Android 4.0 és újabb) (2017. októberi állapot)

Megjegyzés:

- A rendszerkörnyezettől (pl. az okostelefon típusa, az okostelefonhoz csatlakoztatott perifériák és az okostelefonra telepített alkalmazások) függően előfordulhat, hogy a(z) **[Home Network]** alkalmazás nem működik megfelelően.
- A mobilkészülékek operációs rendszere folyamatosan frissül. Az operációs rendszer változatának függvényében szükség lehet a(z) **[Home Network]** alkalmazás támogatásának frissítésére is.
- A következő Android eszközök nem kompatibilisek a **[Home Network]** alkalmazással.
 - Android eszközök, amelyeket nem támogat a Google Play
 - Korlátozott hardverfunkciókkal rendelkező Android eszközök (Bluetooth, Wi-Fi és mikrofon támogatása szükséges.)

Kezdeti beállítás

Mielőtt hozzákezdene, ellenőrizze a következőket.

- Győződjön meg arról, hogy telepítve van a(z) **[Home Network]** alkalmazás a mobilkészülékén
- Győződjön meg arról, hogy a hub és a vezeték nélküli router be van kapcsolva, és a hub LED kijelzője sárgán világít
- Győződjön meg arról, hogy a hub a vezeték nélküli router hatókörén belül van-e
- Győződjön meg arról, hogy az okostelefonja csatlakoztatva van a vezeték nélküli routerhez
- Győződjön meg arról, hogy mobilkészüléke csatlakozni tud az internethez
- Győződjön meg arról, hogy tudja a hálózati azonosítót (SSID) és a vezeték nélküli routerhez tartozó jelszót

Megjegyzés:

- Ha a hub régiója nincs beállítva, a hub felszólítja a beállításra. A hub beállításához kövesse a képernyőn megjelenő utasításokat.

Kezdeti beállítások iPhone, iPad esetén

- 1 Indítsa el a(z) **[Home Network]** alkalmazást.
 - Kérésre kövesse a képernyőn megjelenő utasításokat, és válassza ki a megfelelő régiót/országot.
 - Kérésre válassza ki a beállítandó eszközt, majd érintse meg a következőt: **[Hub]**.
- 2 Kérésre érintse meg a következőt: **[Állítsa be a hub-ot]**.
- 3 Ha megjelenik a hub **[Wi-Fi SETUP]** gombjának megnyomását kérő üzenet, nyomja meg a gombot.
 - A LED kijelző sárgán villog.
- 4 Változtassa meg ideiglenesen mobilkészülékének Wi-Fi beállítását úgy, hogy az közvetlenül csatlakozzon a hub-hoz.
 - Nyissa meg mobilkészülékének **[Beállítások]** alkalmazását, érintse meg a **[Wi-Fi]** opciót, válassza ki a „KX-HNB600_Panasonic” lehetőséget, majd írja be jelszóként a „00000000” számot, végül érintse meg a **[Csatlakozás]** gombot.
 - Ha a kijelzőn több mint 1 „KX-HNB600_Panasonic” megnevezésű elem látható, várjon kb. 10 percet, majd hajtsa végre újra az eljárást az elejéről.
- 5 Indítsa el újra a(z) **[Home Network]** alkalmazást.
- 6 Szükség esetén írja be a kért jelszót a vezeték nélküli routerhez való csatlakozáshoz, majd érintse meg a **[Tovább]** gombot.
 - A hub és a mobilkészülék csatlakozik a vezeték nélküli routerhez.
 - Ha megjelenik a képernyőn utasítások végrehajtását kérő üzenet, járjon el az üzenetben foglaltak szerint, csatlakoztassa mobilkészülékét a vezeték nélküli routerhez, indítsa újra az alkalmazást, majd érintse meg a(z) **[A mobilkészülék hozzáadása]** gombot.
 - Ha helytelen Wi-Fi jelszót ad meg, a képernyőn **[A beállítás nem sikerült.]** üzenet jelenik meg és a hub LED-kijelzője világít. A hub LED-kijelzőjének színétől függően folytassa az alábbiak szerint.
- Ha a LED-kijelző sárga színnel világít, ismételje meg a kezdeti beállítást a kezdéstől.
- Ha a LED-kijelző zöld színnel gyorsan villog, akkor vissza kell állítania a hub Wi-Fi-beállításait. Lásd: „Ha a hub LED-kijelzője zölden villog”, 14. oldal.
- 7 Ha megjelenik a hub **[Wi-Fi SETUP]** gombjának megnyomását kérő üzenet, nyomja meg a gombot.
 - Mobilkészüléke regisztrál a hub-ra.
- 8 Ha a rendszer kéri, kövesse a képernyőn megjelenő utasításokat és állítsa be azt a jelszót, amely a hubra történő bejelentkezéshez szükséges, ha nincs otthon, majd érintse meg az **[OK]** gombot.
- 9 Ha megjelenik a hub és a mobilkészülék nevének beírását kérő üzenet, adjon nevet a hubnak és mobilkészülékének, majd érintse meg az **[OK]** gombot.
 - A hub névbeállítását az Ön mobilkészüléke használja a hub azonosítására. Ez akkor hasznos, ha több hubot használ.
 - A mobilkészülék névbeállítását a hub és más rendszerfelhasználók használják az Ön mobilkészülékének azonosítására. Ez akkor hasznos, amikor bizonyos műveleteket, pl. regisztrálás törlését vagy vezeték nélküli hordozható készülékkel kezdeményezett belső hívást szeretne végrehajtani.
- 10 Ha a rendszer megkérdezi, jelölje meg, hogy szeretné-e testreszabni az eszközprofilokat (azaz az eszköz nevét, helyét és egyéb beállításait).
 - Ha úgy dönt, hogy most nem végzi el az eszközprofilok testreszabását, azt szükség szerint később is elvégezheti. Az eszközprofilok testre szabásával kapcsolatos részleteket lásd: Használati útmutató (17. oldal).
 - Amennyiben inkább most végzi el az eszközprofilok testreszabását, minden egyes beállítást állítson a kívánt értékre. Ha befejezte, nyomogassa a  gombot mindaddig, amíg a kijelzőn meg nem jelenik a „kész” felirat.
 - A beállítás végeztével megjelenik az alkalmazás kezdő képernyője.

Ha a hub LED-kijelzője zölden villog

Ha az iPhone vagy iPad kezdeti beállítási folyamata során helytelen Wi-Fi-jelszót ad meg, a képernyőn **[A beállítás nem sikerült.]** üzenet jelenik meg, a hub LED kijelzője pedig zöld színnel gyorsan fog villogni. Ebben az esetben tegye a következőket:

1. Tartsa egyidejűleg lenyomva a hub oldalán található 3 regisztráló gombot, valamint a hub hátoldalán található **[Wi-Fi SETUP]** gombot (összesen 4 gombot) addig, amíg a hub LED-kijelzője zöld és sárga színnel lassan villogni nem kezd.
2. Várjon addig, amíg a hub LED kijelzője sárgán nem világít.
3. Ismételje meg a kezdeti beállítás folyamatát („Kezdeti beállítások iPhone, iPad esetén”, 13. oldal).

Kezdeti beállítás Android-eszközök esetén

1. Indítsa el a(z) **[Home Network]** alkalmazást.
 - Kérésre kövesse a képernyőn megjelenő utasításokat, és válassza ki a megfelelő régiót/országot.
 - Kérésre válassza ki a beállítandó eszközt, majd érintse meg a következőt: **[Hub]**.
2. Kérésre érintse meg a következőt: **[Állítsa be a hub-ot]**.
3. Ha megjelenik a hub **[Wi-Fi SETUP]** gombjának megnyomását kérő üzenet, nyomja meg a gombot.
 - A LED kijelző sárgán villog.
 - Az alkalmazás ideiglenesen megváltoztatja mobilalkalmazásának Wi-Fi beállítását úgy, hogy az közvetlenül csatlakozzon a hub-hoz.
4. Szükség esetén írja be a kért jelszót a vezeték nélküli routerhez való csatlakozáshoz, majd érintse meg a **[További]** gombot.
 - A hub és a mobilalkalmazás csatlakozik a vezeték nélküli routerhez.
5. Ha megjelenik a hub **[Wi-Fi SETUP]** gombjának megnyomását kérő üzenet, nyomja meg a gombot.
 - Mobilalkalmazás regisztrál a hub-ra.
6. Ha a rendszer kéri, kövesse a képernyőn megjelenő utasításokat és állítsa be azt a jelszót, amely a hubra történő bejelentkezéshez szükséges, ha nincs otthon, majd érintse meg az **[OK]** gombot.

7. Ha megjelenik a hub és a mobilalkalmazás nevének beírását kérő üzenet, adja meg a hubnak és mobilalkalmazásnak a nevet, majd érintse meg az **[OK]** gombot.
 - A hub névbeállítását az Ön mobilalkalmazása használja a hub azonosítására. Ez akkor hasznos, ha több hubot használ.
 - A mobilalkalmazás névbeállítását a hub és más rendszerteljesítő használja az Ön mobilalkalmazásának azonosítására. Ez akkor hasznos, amikor bizonyos műveleteket, pl. regisztrálás törlését vagy vezeték nélküli hordozható készülékkel kezdeményezett belső hívást szeretne végrehajtani.
8. Ha a rendszer megkérdezi, jelölje meg, hogy szeretné-e tesztelni az eszközprofilokat (azaz az eszköz nevét, helyét és egyéb beállításait).
 - Ha úgy dönt, hogy most nem végzi el az eszközprofil tesztelését, azt szükség szerint később is elvégezheti. Az eszközprofilok teszteléséhez szabással kapcsolatos részleteket lásd: Használati útmutató (17. oldal).
 - Amennyiben inkább most végzi el az eszközprofil tesztelését, minden egyes beállítást állítson a kívánt értékre. Ha befejezte, nyomja meg többször az eszköz „vissza” gombját mindaddig, amíg a kijelzőn meg nem jelenik a „kész” felirat.
 - A beállítás végeztével megjelenik az alkalmazás kezdő képernyője.

A Wi-Fi kommunikációval kapcsolatos tudnivalók

A hub Wi-Fi kapcsolaton keresztül kommunikál az Ön vezeték nélküli routerével. A hub helyének meghatározásakor vegye figyelembe a következő szempontokat.

Ne használja a hub-ot a következő területeken, illetve helyeken, ellenkező esetben üzemzavar történhet, illetve a rádiós kommunikációban zavar jelentkezhethet:

- Belső terek, melyek bizonyos típusú rádiós vagy mobil kommunikációs készülékeknek adnak helyet
- Mikrohullámú sütőkhöz vagy Bluetooth-eszközökhöz közeli helyek

- Lopásgátló eszközökkel vagy 2,4 GHz frekvenciájú eszközökkel (pl. amilyenek POS rendszerekben használatosak) ellátott belső terek

Ne helyezze a hub-ot olyan helyre, ahol a következő anyagok vagy tárgyak találhatóak a hub és a vezeték nélküli router között. Ezek az anyagok és tárgyak zavart okozhatnak a vezeték nélküli kommunikációban, vagy lassíthatják a vezeték nélküli adatátvitel sebességét.

- Fémajtók vagy fémrelaxák
- Alumíniumlemezes szigetelésű falak
- Beton-, kő-, téglá- vagy bádofalak
- Több fal
- Acél polcrendszer
- Tűzálló üveg

Másik mobil eszköz regisztrálása

A rendszer mobil eszközről való eléréséhez Önnek először regisztrálnia kell a mobil eszközt a hub-ra. A hub-ra legfeljebb 8 mobil eszköz regisztrálható.

Mielőtt hozzákezdene, ellenőrizze a következőket.

- Győződjön meg arról, hogy elvégezte a kezdeti beállítási folyamatot
- Győződjön meg arról, hogy mobil eszköze csatlakozni tud az internethez
- Győződjön meg arról, hogy a vezeték nélküli router és a hub be vannak kapcsolva
- Győződjön meg arról, hogy a mobil eszköze és a hub ugyanarra a vezeték nélküli routerre csatlakoznak

- 1 Töltse le a(z) **[Home Network]** alkalmazást a regisztrálni kívánt mobil eszközére, majd indítsa el az alkalmazást.
 - Kérésre kövesse a képernyőn megjelenő utasításokat, és válassza ki a megfelelő régiót/országot.
 - Kérésre válassza ki a beállítandó eszközt, majd érintse meg a következőt: **[Hub]**.
- 2 Kérésre érintse meg a következőt: **[A mobil eszköz hozzáadása]**.
- 3 Ha megjelenik a hub **[Wi-Fi SETUP]** gombjának megnyomását kérő üzenet, nyomja meg a gombot.
 - Mobil eszköze regisztrál a hub-ra.

- 4 Ha megjelenik a képernyőn utasítások végrehajtását kérő üzenet, járjon el az üzenetben foglaltak szerint, majd írja be a hub-ba való bejelentkezés Ön távolléte alatt érvényes vonatkozó jelszavát.
- 5 Ha megjelenik a mobil eszköz nevének beírását kérő üzenet, adjon nevet a mobil eszközének, majd érintse meg az **[OK]** gombot.
 - Ez a beállítás lehetővé teszi, hogy módosítsa az eszközének adott nevet. A név segíthet a mobil eszköz azonosításában, amikor bizonyos műveleteket (pl. regisztrálás törlése vagy vezeték nélküli hordozható készülékkel kezdeményezett belső hívás) szeretne végrehajtani.
 - A beállítás végeztével megjelenik az alkalmazás kezdő képernyője.

Más eszközök regisztrálása a hub-ra

Csomag részét képező eszközök esetén nincs szükség erre az eljárásra.

Ahhoz, hogy az olyan eszközöket, mint kamerák, érzékelők és smart plug-ok stb. használni lehessen, regisztrálni kell őket a hub-ra.

Ha külön vásárolta meg az eszközöket (azaz nem egy csomag részeként), akkor minden egyes eszközt regisztrálnia kell a hub-ra.

Az egyes eszközök regisztrálása a regisztráló gombokkal vagy a(z) **[Home Network]** alkalmazással végezhető el.

A regisztráló gombok használata

- 1 **Hub:**

Tartsa lenyomva a regisztráló gombot addig, amíg a LED-kijelző zöld színnel lassan villogni nem kezd.

 - Tartsa lenyomva a regisztrálandó eszköznek megfelelő regisztráló gombot (10. oldal).

[••]A HANDSET/LOCATOR]:
Hordozható készülékek esetén

[••]B CAMERA]: Kamerák esetén

[••]C OTHER DEVICE: Egyéb eszközök esetén

2 Hordozható készülék:

Helyezze a hordozható készüléket a töltőre.

Más eszköz – nem hordozható készülék:

Tartsa lenyomva az eszköz regisztráló gombját addig, amíg az eszköz LED-kijelzője zöld színnel lassan villogni nem kezd.

- A regisztrálás végeztével a hub egyszer hosszan sípol.

Megjegyzés:

- Ha a regisztráció nem sikerül, a hub többször röviden sípol.
- Mobileszköz regisztrálásához használja a vonatkozó leírást – lásd: 15. oldal.

Az alkalmazás használata

1 Indítsa el a(z) **[Home Network]** alkalmazást.

2 A(z) **[Home Network]** alkalmazás kezdő képernyőjén érintse meg a **[Beállítások]** gombot.

3 Érintse meg a(z) **[Eszköz regisztrálása]** lehetőséget.

4 Érintse meg a(z) **[Regisztráció]** lehetőséget.

5 Válassza ki a regisztrálni kívánt eszköz típusát.

6 Hordozható készülék:

Helyezze a hordozható készüléket a töltőre.

Más eszköz – nem hordozható készülék:

Tartsa lenyomva a regisztrálni kívánt eszköz regisztráló gombját addig, amíg az eszköz LED-kijelzője zöld színnel lassan villogni nem kezd.

- A regisztrálás végeztével a hub egyszer hosszan sípol.

Megjegyzés:

- Ha a regisztráció nem sikerül, a hub többször röviden sípol.

A vezeték nélküli kommunikáció hatótávolsága (DECT)

A rendszerben használt egyes eszközök vezeték nélküli kommunikációjának hub-tól számított hatótávolsága beltérben nagyjából 50 m, kültérben pedig nagyjából 300 m. Ha a hub és az egyéb rendszereszközök között a következő akadályok találhatók, a kommunikáció megbízhatatlanná válhat.

- Fémajtók vagy képernyők
- Alumíniumlemez szigetelésű falak
- Beton- vagy hullámvaslemez-fal
- Duplarétegű üvegablakok
- Több fal
- Ha az egyes eszközöket más emeleten vagy más épületben használják

A Használati útmutató elérése

A Használati útmutatót azon online dokumentumok gyűjteménye, melynek segítségével Ön a legtöbbet hozhatja ki a(z) **[Home Network]** alkalmazásból.

1 iPhone/iPad

Érintse meg az alkalmazás kezdőképernyőjén található ☰ gombot.

Android eszközök

Érintse meg a ☰ gombot, vagy nyomja meg a mobilkészítményén az alkalmazás kezdőképernyőjén található menügombot.

2 Érintse meg a(z) **[Felhasználói útmutató]** lehetőséget.

Megjegyzés:

- A Microsoft® Windows® Internet Explorer® 8 és a korábbi verziók nem támogatottak.
- Javasoljuk, hogy használja az Android 4.1 vagy újabb verzióját.
- A Használati útmutató az alábbi weboldalon is elérhető.



<https://panasonic.net/cns/pcc/support/tel/homenetwork/manual/>

Falra szerelés

Ha a falra szeretné szerelni a hub-ot, a falra szerelést lehetővé tevő mellékelt adaptert is használhatja.

Megjegyzés:

- Győződjön meg róla, hogy a fal és a rögzítési mód elég erős-e, hogy megtartsa a készülék súlyát.
 - Hajtsa be a (nem tartozék) csavarokat a falba.
- 1 Csatlakoztassa a hálózati adaptert és a telefonvonal-vezetékét a hub-hoz.
- Rögzítse a hálózati adapter vezetékét úgy, hogy körbetekeri a rögzítőt.

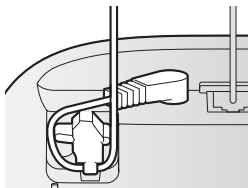

- 2 Csúsztassa fel a falra szerelést lehetővé tevő adaptert addig, amíg a helyére nem kattann.
- Győződjön meg arról, hogy a falra szerelést lehetővé tevő adapter „UP” jelzése felfelé néz.
 - Illessze a falra szerelést lehetővé tevő adapter füleit (A) a hub hornyába (B).

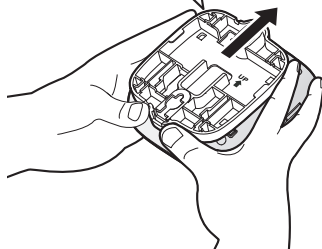
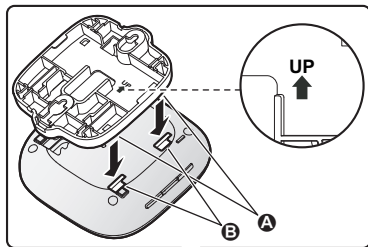

3 Szerelje fel a hub-ot a falra, majd a biztos rögzítés érdekében csúsztassa le.

- Bújtsa át a hálózati adapter és a telefonvonal vezetékét a falra szerelést lehetővé tevő adapter homlyán **(A)**.

Tekerje föl a telefonvonal-vezetékét az ábra szerint, hogy nehegy becsipődjön.

(B) Csavarok

(C) 83 mm

(D) A telefonvonal-bemeneti csatlakozóhoz

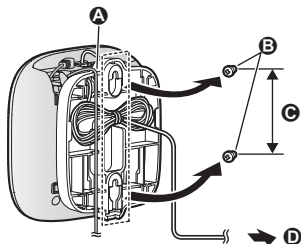

A falra szerelést lehetővé tevő adapter eltávolítása

A kioldó karoknak **(1)** a falra szerelést lehetővé tevő adapter közepe felől történő nyomva tartása közben csúsztassa lefelé az adaptert **(2)**.

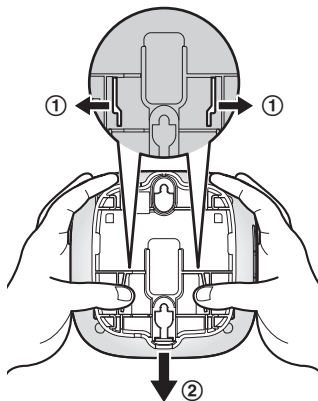

Műszaki adatok

- **Szabványok**
 - DECT:**
DECT (Digital Enhanced Cordless Telecommunications - Továbbfejlesztett digitális zsinór nélküli távközlés)
GAP (Generic Access Profile – Általános hozzáférési profil)
 - Wi-Fi:**
IEEE 802.11b/g/n
- **Frekvenciartomány**
 - DECT:**
1,88 GHz – 1,90 GHz
 - Wi-Fi:**
2,412 GHz – 2,472 GHz (1 – 13 csatorna)
- **Rádiófrekvenciás adási teljesítmény**
 - DECT:**
Kb. 83 mW (csatornánkénti átlagteljesítmény: ha 4 kamera, egy hordozható készülék és egy másik eszköz van regisztrálva)
250 mW (max.)
 - Wi-Fi:**
100 mW (max.)
- **Titkosítás**
WPA2™-PSK (TKIP/AES), WPA™-PSK (TKIP/AES), WEP (128/64 bit)
- **Egyszerűsített beállítás**
WPS (PBC)
- **Áramforrás**
220 – 240 V AC, 50/60 Hz
- **Teljesítményfelvétel**
Készenlét: kb. 4,0 W
Maximális: kb. 4,5 W
- **Működési feltételek**
0 °C – 40 °C
20 – 80% relatív páratartalom (nem lecsapódó)
- **A riasztási hangjelzés hangereje**
Magas riasztási szint: kb. 90 dB
Alacsony riasztási szint: kb. 73 dB
(az egység közepe előtt kb. 10 cm távolságban mérve)
- **Méreték (magasság × szélesség × mélység)**
Kb. 42 mm × 130 mm × 130 mm
- **Súly (tömeg)**
Kb. 220 g

Közlemény nyílt forráskódú szoftver használatáról

- A termék egyes részei nyílt forráskódú szoftvert használnak, melyek a Free Software Foundation által bevezetett GPL és/vagy LGPL licencként és vonatkozó egyéb szabályok alapján kerültek beépítésre. Olvassa el a termékben használt nyílt forráskódú szoftverekkel kapcsolatos licencinformációkat és szerzői jogi megkötéseket. Ezek az információk az alábbi weboldalon találhatóak meg:
<https://panasonic.net/cns/pcc/support/tel/homenetwork/>
Legalább három (3) évvel a termék átadása után a Panasonic Corporation külön költségek felszámolása nélkül, kizárólag kézbesítés fizikai költségei ellenében biztosítja a hozzáférhetőséget a forráskódhoz, a forráskód és a GPL és LGPL által lefedett szerzői jogi megkötések egy gépi olvasásra alkalmas példányát minden olyan harmadik fél számára, aki kapcsolatba lép a gyártóval a lenti elérhetőségen. Ne feledje, hogy a GPL és LGPL licenc alatt megjelenő szoftverekre nincs garanciavédelem.
<https://panasonic.net/cns/pcc/support/tel/homenetwork/>

Szoftverinformáció

- A(z) Home Network alkalmazáshoz tartozó End User License Agreement (EULA, Végfelhasználói licencszerződés) az alábbi weboldalon érhető el:
<https://panasonic.net/cns/pcc/support/tel/homenetwork/>

Egy későbbi hivatkozáshoz

Javasoljuk, hogy jegyezze fel az alábbiakban biztosított helyre azokat az információkat, amelyek segítségére lesznek, amikor bármilyen garanciális javítást igényel.

Gyári szám	Vásárlás kelte
(az egység alján található) A kereskedő neve és címe	

Csatolja ide a vásárláskor kapott nyugtát.

Panasonic Corporation

1006, Oaza Kadoma, Kadoma-shi, Osaka 571-8501, Japan

<http://www.panasonic.com>

© Panasonic Corporation 2016

PNQP1270XA CC0216WK2018