

Sistema de Videoportero — Unidad de alimentación

Modelo N° **VL-PS240**

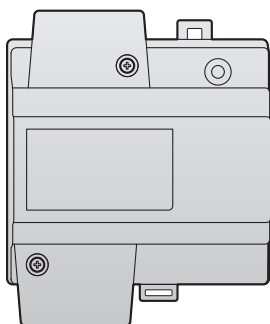

Gracias por adquirir un producto Panasonic.

Siga todas las instrucciones de este documento y guárdelo para futuras consultas.

Lea con atención la información que encontrará especialmente en la sección "1.1 Información de seguridad importante".

Este producto es una unidad de alimentación que se vende por separado para utilizarse con los sistemas de videoportero Panasonic.

Nota para el instalador

- Lea este documento con atención y siga las instrucciones que se detallan a continuación para instalar el producto de forma segura y correcta.
- Utilice solo las uniones y accesorios especificados por el fabricante.
- La instalación debe llevarse a cabo cumpliendo todas las reglas pertinentes.

1. Información importante

1.1	Información de seguridad importante	3
1.2	Instrucciones importantes de seguridad	4
1.3	Descargo de responsabilidad	4
1.4	Otra información importante	4
1.5	Información general	4
1.6	Solo para la India	5
1.7	Para Europa	5

2. Preparación

2.1	Elementos incluidos	6
2.2	Especificaciones	6
2.3	Diagramas del dispositivo	6

3. Instalación

3.1	Precauciones de instalación	7
3.2	Cómo instalar la unidad de alimentación	7
3.3	Limpieza	10
3.4	Términos e ilustraciones de este documento	10

1.1 Información de seguridad importante

Para evitar lesiones graves, la muerte o pérdidas materiales y para garantizar el funcionamiento correcto y seguro del producto, lea esta sección atentamente antes de utilizarlo.



AVISO

Cómo evitar incendios, descargas eléctricas y cortocircuitos

- **Deje que sea el vendedor quien realice el trabajo de instalación. El trabajo de instalación requiere experiencia y conocimientos técnicos. Las tareas de conexión eléctrica debe llevarlas a cabo únicamente personal certificado. Si no sigue esta recomendación, se puede producir un incendio, una descarga eléctrica o daños al producto. Pida información al vendedor.**
- **Solo Australia y Nueva Zelanda:**
La instalación solamente la debe realizar un electricista registrado.
El cableado se debe realizar conforme a las reglas de cableado AS/NZS 3000.
- Utilice solamente la unidad de alimentación VL-PS240.
- No coloque objetos sobre los cables de alimentación. Instale el producto donde nadie pueda pisar los cables de alimentación o tropezarse con ellos.
- Impida que los cables de alimentación queden demasiado tensos, doblados o colocados debajo de objetos pesados.
- Compruebe que todas las conexiones entre la salida de corriente y la unidad de alimentación sean seguras.
- No toque nunca la unidad de alimentación ni los cables de alimentación con las manos húmedas.
- No utilice la unidad de alimentación para instalaciones en el exterior (solo se debe utilizar en el interior).
- No desmonte ni modifique el producto. Remita las tareas de servicio a un centro de servicio autorizado cuando sea necesario. Si desmantela o manipula el producto de una forma no descrita en la documentación, puede quedar expuesto a voltajes peligrosos y a otros riesgos.
- No toque nunca el producto ni la unidad de alimentación durante una tormenta eléctrica. Existe riesgo potencial de que se produzca una descarga eléctrica a consecuencia de los rayos.
- No instale nunca el cableado durante una tormenta eléctrica.
- No conecte dispositivos que no se hayan especificado.
- No conecte un cable de alimentación a un terminal que no se especifique en este documento.
- Al realizar los orificios en las paredes para la instalación o el cableado, o bien cuando fije el cable de alimentación, asegúrese de que no dañe el cableado ni los conductos existentes.
- No realice conexiones de cables cuando la salida de corriente esté encendida.
- No instale el producto ni la unidad de alimentación en las siguientes ubicaciones:

- Lugares en los que pueda caer agua o productos químicos sobre el producto y la unidad de alimentación
- Lugares en los que haya una alta concentración de polvo o una humedad alta
- No introduzca ningún objeto a través de las aberturas del producto.
- Si observa alguna de las siguientes condiciones, desconecte la unidad de alimentación de la salida de corriente y, a continuación, encargue las tareas de servicio a un centro de servicio autorizado.
 - El producto emite humo, un olor anómalo o hace un ruido inusual
 - Los cables de alimentación están dañados o deshilachados
 - Han penetrado objetos metálicos dentro del producto
- Cuando se utilicen los cables existentes, es posible que tengan voltaje de CA. Póngase en contacto con un centro de servicio autorizado.



ATENCIÓN

Cómo evitar accidentes, heridas y daños en sus pertenencias

- No utilice el producto en zonas inestables o en zonas en las que se puedan producir vibraciones intensas. Si lo hace, podría hacer que el producto se caiga, lo que podría causar daños en el mismo o causarle heridas.
- Asegúrese de que desconecta la alimentación en el interruptor antes de trabajar con el cableado.
- Conecte siempre los cables de alimentación a los terminales de conexión apropiados. La conexión incorrecta de los cables de alimentación puede dañar la unidad de alimentación.
- Para evitar que los cables de alimentación se desconecten e impedir descargas eléctricas, fije los cables de alimentación utilizando las uniones para cables incluidas y coloque las cubiertas de los cables.
- Inserte los cables de alimentación con firmeza hasta el fondo de los terminales. Si los cables no se insertan hasta el fondo, es posible que se genere calor.
- Si el cableado está en el exterior, utilice un conducto o un protector contra subidas de tensión.
- Si el cableado está soterrado, utilice un conducto y no realice ninguna conexión bajo tierra.
- Siga las instrucciones que encontrará en este documento para instalar el producto de forma segura y evitar que se caiga de la pared. Evite instalar el producto en paredes que no sean fuertes, como paneles de yeso, hormigón celular, bloques de cemento o revestimientos (de menos de 18 mm de grosor).
- La unidad de alimentación se utiliza como dispositivo de desconexión principal. Asegúrese de que la salida de corriente está cerca del producto y se puede acceder a ella fácilmente.

1. Información importante

1.2 Instrucciones importantes de seguridad

Siempre se deben tomar las precauciones básicas de seguridad al utilizar este producto, para así reducir el riesgo de causar un incendio, una descarga eléctrica o heridas.

1. No utilice este producto cerca del agua. Por ejemplo, cerca de una bañera, un recipiente para lavar, el fregadero, el lavadero, en un sótano húmedo o cerca de una piscina o lugares similares.
2. Utilice solo la unidad de alimentación que se menciona en este documento.

GUARDE ESTAS INSTRUCCIONES

1.3 Descargo de responsabilidad

- En la medida máxima permitida por la ley, Panasonic no asume responsabilidad alguna por las lesiones o la pérdida de pertenencias derivadas de una instalación incorrecta o una utilización que no siga lo estipulado en este documento.













1.4 Otra información importante

- Cuando no utilice el producto durante un periodo prolongado de tiempo, desenchúfelo de la salida de corriente.
- Si deja de utilizar el producto, retírelo de las paredes para evitar que se caiga.
- Si no hay suministro eléctrico, no puede utilizarse este producto.
- Panasonic no es responsable de los daños producidos debido a factores externos como fallos en el suministro eléctrico.

1.5 Información general

- Si tuviese algún problema, en primer lugar póngase en contacto con el distribuidor de su equipo.
- Después de extraer el producto y todos los artículos incluidos de la caja, guarde, deshágase o recicle el embalaje según sea necesario. Tenga en cuenta que ciertos tipos de embalaje puede suponer riesgo de asfixia.

Símbolos gráficos para su uso en el equipo y sus descripciones

Símbolo	Explicación
	Corriente alterna (CA)
	Corriente continua (CC)
	Puesta a tierra de protección
	Toma de conexión a tierra
	Puesta a tierra de servicio
	Solo para uso doméstico
	Equipo de clase II (equipo en el que la protección contra descarga eléctrica se basa en un doble aislamiento o en un aislamiento reforzado)
	"ENCENDIDO" (alimentación)
	"APAGADO" (alimentación)
	En reposo (alimentación)
	"ENCENDIDO"/"APAGADO" (alimentación; en fase)
	Precaución. Riesgo de descarga eléctrica.

Eliminación de Aparatos Viejos (Solamente para la Unión Europea y países con sistemas de reciclado.)



Este símbolo (1) en los productos, su embalaje o en los documentos que los acompañen significa que los productos eléctricos y electrónicos usadas no deben mezclarse con los residuos domésticos.

Para el adecuado tratamiento, recuperación y reciclaje de los productos viejos llévelos a los puntos de recogida de acuerdo con su legislación nacional.

Si los elimina correctamente ayudará a preservar valuosos recursos y evitará potenciales efectos negativos sobre la salud de las personas y sobre el medio ambiente.

Para más información sobre la recogida u reciclaje, por favor contacte con su ayuntamiento.

Puede haber sanciones por una incorrecta eliminación de este residuo, de acuerdo con la legislación nacional.

Para usuarios empresariales en la Unión Europea

Si usted desea desechar aparatos eléctricos y electrónicos, por favor contacte a su vendedor o proveedor a fin de obtener mayor información.

Información sobre la Eliminación en otros Países fuera de la Unión Europea

Este símbolo anterior (1) solamente es válido en la Unión Europea. Si desea deshacerse de este producto, póngase en contacto con las autoridades locales o con su vendedor y pida información sobre el método de desecho adecuado.

1.6 Solo para la India

Declaración de conformidad con los requisitos de las reglas de residuos electrónicos (administración)

El producto cumple con los requisitos de la reducción de sustancias peligrosas de las reglas de residuos electrónicos. El contenido de sustancias peligrosas con la excepción de las aplicaciones enumeradas en el PROGRAMA II de las reglas de residuos electrónicos:

1. Plomo (Pb): no superior al 0,1% en peso;
2. Cadmio (Cd): no superior al 0,01% en peso;
3. Mercurio (Hg): no superior al 0,1% en peso;
4. Cromo hexavalente (Cr6+): no superior al 0,1% en peso;
5. Bifenilos polibromados (PBB): no superior al 0,1% en peso;
6. Éteres de difenilicos polibromados (PBDE): no superior al 0,1% en peso.

Información sobre reciclaje



Con el fin de reciclar para facilitar la utilización efectiva de los recursos, devuelva este producto a un centro de recogida autorizado, de desmantelamiento registrado o de reciclaje cercano, o al centro de servicio de Panasonic cuando deseche este producto.

Consulte el sitio web de Panasonic para obtener más información sobre los centros de, recogida etc. o llame al número gratuito que se muestra continuación.

Sitio web:

<http://www.panasonic.com/in/corporate/sustainability/panasonic-india-i-recycle-program.html>

Servicio de atención al cliente: 1800 103 1333 o 1800 108 1333

1.7 Para Europa

Para obtener información sobre el cumplimiento de las directivas de normativas relevantes de la UE,

Póngase en contacto con el representante autorizado:

Panasonic Testing Centre

Panasonic Marketing Europe GmbH



Winsbergring 15, 22525 Hamburg, Germany

<http://www.ptc.panasonic.eu/doc>

2. Preparación

2.1 Elementos incluidos

Además de la unidad de alimentación, también se incluyen estos elementos.

Elemento	Cantidad
Tornillo (4 mm × 40 mm) Se utiliza para fijar la unidad de alimentación a la pared. 	2
Unión para cables Se utiliza para fijar los cables de CA y de CC. 	2

2.2 Especificaciones

La unidad de alimentación solo puede utilizarse en interiores.

Fuente de alimentación	Entrada: 220–240 V CA, 0,2 A, 50/60 Hz Salida: 24 V CC, 0,6 A
Dimensiones (mm) (altura × anchura × profundidad) (sin incluir los salientes)	Aprox. 116 × 100 × 54
Masa (peso)	Aprox. 230 g
Entorno operativo	Temperatura ambiente: aprox. de 0 °C a +50 °C Humedad relativa (sin condensación): hasta 90%
Método de instalación	Conexión a raíl DIN Montaje en pared (usando los tornillos incluidos)
Material externo	Resina PC+ABS retardante de llamas

2.3 Diagramas del dispositivo

Ejemplo: unidad de alimentación con la cubierta del cable retirada

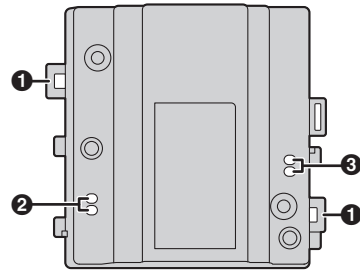

- 1 Gancho para atar los cables con una unión para cables
- 2 Terminales de conexión AC IN
- 3 Terminales de conexión DC OUT

3.1 Precauciones de instalación

Consulte la información de la sección 1 Información importante (página 3) antes de instalar el producto.



ATENCIÓN

- Conecte siempre los cables de alimentación a los terminales de conexión apropiados. La conexión incorrecta de los cables de alimentación puede dañar la unidad de alimentación.
- Para evitar que los cables de alimentación se desconecten e impedir descargas eléctricas, fije los cables de alimentación utilizando las uniones para cables incluidas y coloque las cubiertas de los cables.
- Si el cableado está en el exterior, utilice un conducto o un protector contra subidas de tensión.
- Si el cableado está soterrado, utilice un conducto y no realice ninguna conexión bajo tierra.
- Siga las instrucciones que encontrará en este documento para instalar el producto de forma segura y evitar que se caiga de la pared. Evite instalar el producto en paredes que no sean fuertes, como paneles de yeso, hormigón celular, bloques de cemento o revestimientos (de menos de 18 mm de grosor).

3.2 Cómo instalar la unidad de alimentación

Elementos necesarios

- Unidad de alimentación
- Uniones para cables (incluidos con la unidad de alimentación)
- Tornillos (incluidos con la unidad de alimentación)
- Cables para conexión de CA y CC (suministrados por el usuario)
Consulte la sección 3.2.4 Tipo de cable y longitud máxima del cable (página 9).

Lugar de instalación

- El dispositivo debe instalarse en el interior de un panel o caja eléctrica.
- Debe incorporarse un dispositivo de desconexión rápida en el exterior del equipo.
El dispositivo de desconexión externo debe estar certificado y disponer de una línea de fuga y una distancia de separación igual o superior a 3 mm.

Métodos de instalación

Pueden utilizarse estos 2 métodos para instalar la unidad de alimentación.

- montaje en un raíl DIN (suministrado por el usuario)
- colocación directa en una pared

3. Instalación

3.2.1 Conectar los cables de CA y los cables de CC

- 1 Pele los extremos de los cables que se conectan a la unidad de alimentación de la forma indicada a continuación.

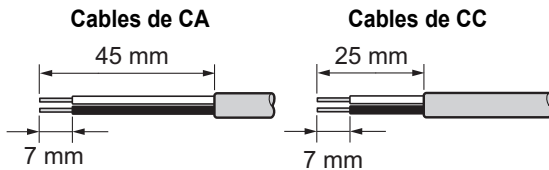

- 2 Retire los tornillos de la cubierta del cable y luego retire las cubiertas de los cables.

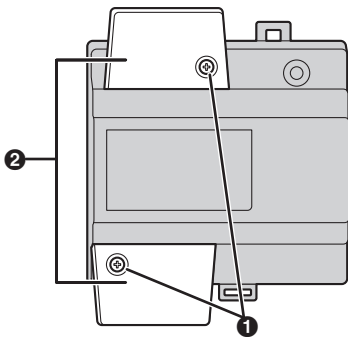

- 1 Tornillos
- 2 Cubiertas de los cables

- 3 Conecte los cables de CA a los terminales AC IN de la parte superior de la unidad de alimentación, y luego conecte los cables de CC a los terminales DC OUT de la parte inferior de la unidad de alimentación.

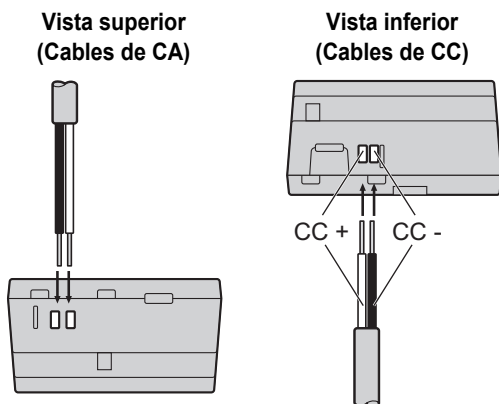

- Para los cables de CC, el cable negro es negativo (-) y el cable del otro color es positivo (+). Recuerde el color de cada cable CC y a qué terminal debe

conectarse cada cable, e inserte los cables CC de la forma indicada.



ATENCIÓN

- Inserte los cables de alimentación con firmeza hasta el fondo de los terminales. Si los cables no se insertan hasta el fondo, es posible que se genere calor.
- 4 Apriete los tornillos de los terminales para fijar los cables de CA y de CC (zona del cable desnudo) a los terminales, y luego utilice las uniones para cables para fijar los cables de CA y de CC (zona del cable recubierto) a los orificios de la unión para cables de la parte superior e inferior de la unidad de alimentación.

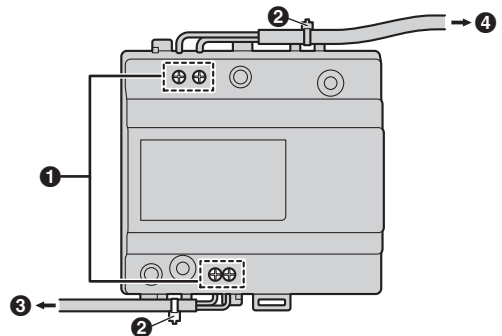

- 1 Tornillos del terminal
- 2 Uniones para cables conectadas a los orificios de la unión para cables
- 3 A la estación del receptor
- 4 A la salida de corriente de CA

- Par de apriete recomendado:
 - Terminales AC IN: 0,5 N·m {5,1 kgf·cm}
 - Terminales DC IN: 0,45 N·m {4,6 kgf·cm}

- 5 Vuelva a colocar las cubiertas de los cables y apriete firmemente los tornillos de la cubierta del cable.

3.2.2 Montaje en un raíl DIN

Conecte la unidad de alimentación al raíl DIN de modo que el gancho inferior quede situado en la parte inferior de la unidad de alimentación.

- 1 Cuelgue los ganchos superiores (1) de la unidad de alimentación en la parte superior del raíl DIN.
 - La unidad de alimentación quedará colgada del raíl DIN, pero no estará fija.
- 2 Tire de la palanca (2) hacia abajo, compruebe que la parte inferior de la unidad de alimentación quede plana y en contacto con el raíl DIN, y luego suelte la palanca.
 - El gancho inferior (3) se deslizará hacia arriba, fijando la parte inferior de la unidad de alimentación al raíl DIN.

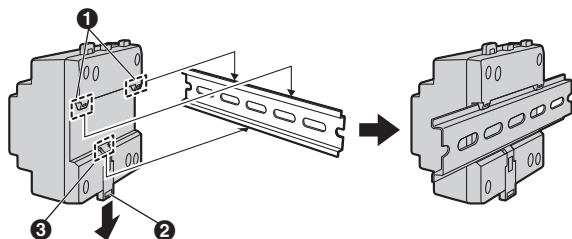

3.2.3 Colocación directa en una pared

Coloque la unidad de alimentación a la pared sujetándola firmemente con los 2 tornillos de montaje (1).

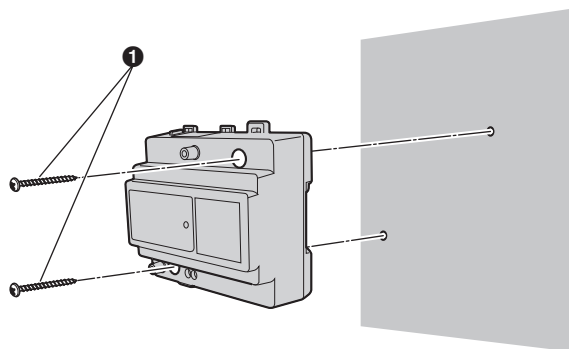

3.2.4 Tipo de cable y longitud máxima del cable

Recorrido del cableado		Diámetro del cable	Longitud máxima
Unidad de alimentación ↔	Dispositivo conectado (ejemplo: estación del receptor, distribuidor, control principal, etc.)	0,65 mm (22 AWG)	aprox. 10 m ^{*1}
		2 mm (12 AWG)	aprox. 20 m ^{*1}
Unidad de alimentación ↔	Fuente de alimentación de CA	1,2 mm (17 AWG)	Ningún requisito
		2 mm (12 AWG)	

*1 La longitud máxima del cableado varía según el dispositivo conectado. Para más detalles, consulte la documentación incluida con el dispositivo.

Tenga en cuenta los siguientes aspectos cuando seleccione el cableado

- Utilice un cableado de 2 conductores (cobre sólido) con un revestimiento de PVC con aislamiento de PE (polietileno). Se recomienda un cable de media capacitancia no blindado.
- Con este equipo es necesario utilizar un cableado de alimentación certificado. Se deberán tomar en cuenta los reglamentos nacionales sobre instalaciones y/o equipos. Se deberá utilizar un cableado de alimentación certificado que no sea inferior a un cableado flexible de policloruro de vinilo, tal y como se indica en el estándar IEC 60227.

3. Instalación

3.3 Limpieza

Limpie el producto con un paño suave y seco.

Si hubiese demasiada suciedad, limpie el producto con un paño suave ligeramente húmedo.

Importante:

- **No utilice productos de limpieza que contengan alcohol, polvo abrillantador, jabón en polvo, benceno, disolvente, cera, petróleo o agua hirviendo. Tampoco pulverice sobre el producto insecticida, limpiador de cristales o spray para el pelo. Si lo hace puede causar un cambio en el color o en la calidad del producto.**

3.4 Términos e ilustraciones de este documento

- Los sufijos de la referencia del modelo (p.ej., "BX" en "VL-PS240BX") se omiten a menos que sea necesario.
- El diseño y las especificaciones están sujetas a cambios sin previo aviso.
- Las ilustraciones pueden diferir ligeramente de las del producto real.

Panasonic Corporation

1006, Oaza Kadoma, Kadoma-shi, Osaka 571-8501, Japan

<http://www.panasonic.com>

© Panasonic Corporation 2018

PNQP1426ZA C0918MG0