

Système d'intercom vidéo — Module d'alimentation

N° du modèle **VL-PS2410**

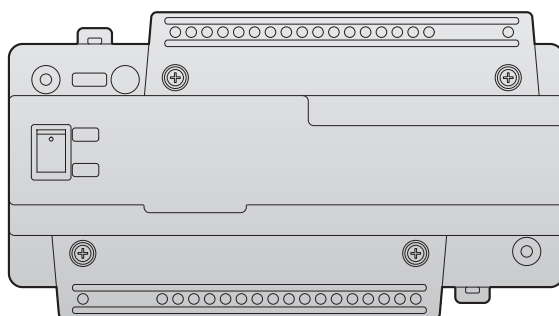

Merci d'avoir acquis un produit Panasonic.

Veuillez suivre toutes les instructions de ce document et le conserver pour consultation ultérieure.

Lisez attentivement les informations indiquées à la section "1.1 Informations de sécurité importantes" en particulier.

Ce produit est un module d'alimentation vendu séparément et conçu pour être utilisé avec les systèmes d'intercom vidéo Panasonic.

Remarques destinées à l'installateur

- Lisez attentivement ce document, puis installez le produit en toute sécurité et en bonne et due forme en respectant les instructions.
- N'utilisez que les pièces/accessoires spécifiés par le fabricant.
- L'installation doit être effectuée conformément aux règles d'installation en vigueur.

1. Informations importantes

1.1	Informations de sécurité importantes	3
1.2	Instructions de sécurité importantes	4
1.3	Avis de non-responsabilité	4
1.4	Autres informations importantes	4
1.5	Informations générales	4
1.6	Pour l'Inde uniquement	5
1.7	Pour l'Europe	5

2. Préparation

2.1	Éléments inclus	6
2.2	Spécifications	6
2.3	Diagrammes des périphériques	6

3. Installation

3.1	Précautions d'installation	7
3.2	Installation du module d'alimentation	7
3.3	Nettoyage	10
3.4	Termes et illustrations du présent document	10

1.1 Informations de sécurité importantes

Pour éviter des blessures graves, une perte de vie ou des dommages matériels et pour garantir le fonctionnement correct et sûr de votre produit, lisez attentivement cette section avant d'utiliser le produit.



AVERTISSEMENT

Prévention contre les incendies, les chocs électriques et les courts-circuits

- **Confiez les travaux d'installation au distributeur. Les travaux d'installation nécessitent des compétences techniques et de l'expérience. Le raccordement électrique ne doit être effectué que par un technicien homologué. En cas de non-respect de cette consigne, vous risquez de provoquer un incendie, un choc électrique, de vous blesser ou d'endommager le produit. Contactez le distributeur.**
- **Pour Australie/Nouvelle-Zélande uniquement : L'installation doit uniquement être effectuée par un électricien agréé. Le câblage doit être réalisé conformément aux règles de câblage AS/NZS 3000.**
- Utilisez uniquement le module d'alimentation VL-PS2410.
- Ne placez pas d'objets sur les câbles électriques. Installez le produit dans un lieu où personne ne peut marcher ou trébucher sur les câbles électriques.
- Ne laissez pas les câbles électriques être excessivement tirés ou pliés, ni placés sous des objets lourds.
- Assurez-vous que tous les branchements de la prise secteur au module d'alimentation sont sûrs.
- Ne touchez jamais le module d'alimentation ni les câbles électriques avec les mains mouillées.
- N'utilisez pas le module d'alimentation pour des installations extérieures (usage intérieur uniquement).
- Ne démontez pas et ne modifiez pas le produit. Si un entretien est nécessaire, confiez-le à un centre de service agréé. Démontez le produit ou le manipuler d'une manière non décrite dans la documentation peut vous exposer à des tensions dangereuses et à d'autres risques.
- Ne touchez pas le produit ni le module d'alimentation pendant un orage électrique. Il peut exister un risque distant de décharge électrique en raison de la foudre.
- N'installez jamais le câblage électrique pendant un orage.
- Ne raccordez pas d'appareils non spécifiés.
- Ne branchez pas un cordon d'alimentation à une borne qui n'est pas spécifiée dans ce document.
- Lorsque vous percez des trous dans les murs pour l'installation de l'appareil ou pour le câblage électrique, ou lorsque vous fixez le cordon d'alimentation, veillez à ne pas endommager le câblage ni les conduits existants.
- N'effectuez pas de raccordements électriques lorsque la prise électrique est sous tension.
- N'installez pas le produit ni le module d'alimentation dans les endroits suivants :

- Endroits où le produit et le module d'alimentation risque de recevoir des projections d'eau ou de produits chimiques
- Endroits exposés à une forte concentration de poussière ou à un taux d'humidité élevé
- Ne poussez pas d'objets dans les ouvertures du produit.
- Si l'une des conditions suivantes survient, débranchez le module d'alimentation de la prise secteur et confiez l'entretien à un centre de service agréé.
 - Le produit émet de la fumée, une odeur anormale ou fait un bruit inhabituel
 - Les câbles électriques sont endommagés ou effilochés
 - Des objets métalliques ont été déposés à l'intérieur du produit
- Si les fils existants sont utilisés, il est possible qu'ils contiennent une tension CA. Contactez un centre de service agréé.



ATTENTION

Prévention des accidents, des blessures et des dommages matériels

- N'utilisez pas le produit dans des zones instables ou des zones sujettes à de fortes vibrations. Une chute du produit pourrait en résulter, ce qui serait susceptible d'endommager le produit voire de provoquer des blessures.
- Veillez à ce que l'alimentation soit coupée au niveau du disjoncteur avant d'effectuer tout travail de câblage.
- Branchez toujours les câbles électriques aux bornes de connexion appropriées. Une connexion incorrecte des câbles électriques peut endommager le module d'alimentation.
- Pour éviter que les câbles d'alimentation ne se débranchent et pour empêcher tout choc électrique, fixez-les à l'aide des serre-câbles inclus et mettez en place les caches de câbles.
- Insérez fermement les câbles électriques dans les bornes, au maximum. Si ce n'est pas le cas, de la chaleur peut être générée.
- Si le câblage électrique passe à l'extérieur, utilisez une gaine et un dispositif de protection contre les surtensions.
- Si le câblage électrique est souterrain, utilisez une gaine et n'effectuez aucun raccordement dans le sol.
- Installez le produit en toute sécurité en respectant les instructions indiquées dans ce document afin d'éviter qu'il ne se décroche du mur. Évitez d'installer le produit sur des murs peu solides, tels que des murs en placoplâtre, en ALC (béton léger traité à l'autoclave) ou des murs en parpaing ou de revêtement (de moins de 18 mm d'épaisseur).
- Le module d'alimentation est utilisé comme dispositif principal de déconnexion. Assurez-vous que la prise secteur est installée à proximité du produit et qu'elle est facilement accessible.

1. Informations importantes

1.2 Instructions de sécurité importantes

Lors de l'utilisation de ce produit, observez toujours les consignes de sécurité élémentaires afin de réduire le risque d'incendie, de choc électrique et/ou de blessure corporelle.

1. N'utilisez pas ce produit à proximité de l'eau. Par exemple, à proximité d'une baignoire, d'un lavabo, d'un évier ou d'une lessiveuse, dans un sous-sol humide ou à proximité d'une piscine, etc.
2. Utilisez uniquement le module d'alimentation spécifié dans ce document.

CONSERVEZ LES PRESENTES INSTRUCTIONS

1.3 Avis de non-responsabilité

- Dans les limites autorisées par la loi, Panasonic décline toute responsabilité en ce qui concerne les blessures ou les dommages matériels résultant d'échecs liés à une installation inappropriée ou à une utilisation autre que celle indiquée dans ce document.













1.4 Autres informations importantes

- En cas de non-utilisation du produit pendant une période prolongée, débranchez-le de la prise secteur.
- Si vous arrêtez d'utiliser le produit, retirez-le du mur pour l'empêcher de tomber.
- Ce produit ne peut pas être utilisé en cas de coupure de courant.
- La responsabilité de Panasonic ne saurait être engagée pour des dommages résultant de facteurs externes, tels que des coupures de courant.

1.5 Informations générales

- En cas de problème, commencez par contacter votre revendeur.
- Après avoir retiré le produit et les éléments inclus de l'emballage, rangez, jetez ou recyclez l'emballage selon le besoin. Veuillez noter que certains types d'emballages peuvent présenter un risque d'étouffement ou de suffocation.

Symboles graphiques utilisables sur l'équipement et description

Symbole	Explication
	Courant alternatif (c.a.)
	Courant continu (c.c.)
	Conducteur de terre de protection
	Conducteur de terre de raccordement de protection
	Conducteur de terre fonctionnel
	Pour l'utilisation en intérieur uniquement
	Équipement de catégorie II (équipement dont la protection contre les décharges électriques est basée sur une isolation double ou renforcée)
	"Marche" (électricité, push-push)
	"Arrêt" (électricité)
	Veille (électricité)
	"Marche"/"Arrêt" (électricité, push-push)
	Attention, risque de décharge électrique

L'élimination des équipements usagés (Applicable uniquement dans les pays membres de l'Union européenne et les pays disposant de systèmes de recyclage.)



Apposé sur le produit lui-même, sur son emballage, ou figurant dans la documentation qui l'accompagne, ce pictogramme (①) indique que les appareils électriques et électroniques usagés, doivent être séparés des ordures ménagères.

Afin de permettre le traitement, la valorisation et le recyclage adéquats des appareils usagés, veuillez les porter à l'un des points de collecte prévus, conformément à la législation nationale en vigueur.

En les éliminant conformément à la réglementation en vigueur, vous contribuez à éviter le gaspillage de ressources précieuses ainsi qu'à protéger la santé humaine et l'environnement.

Pour de plus amples renseignements sur la collecte et le recyclage, veuillez vous renseigner auprès des collectivités locales.

Le non-respect de la réglementation relative à l'élimination des déchets est passible d'une peine d'amende.

Pour les utilisateurs professionnels au sein de l'Union européenne

Si vous souhaitez jeter un équipement électrique ou électronique, veuillez contacter votre distributeur ou votre fournisseur pour de plus amples informations.

Information relative à l'élimination des déchets dans les pays extérieurs à l'Union européenne

Le symbole ci-dessus (①) n'est valable que dans l'Union européenne. Si vous souhaitez jeter ce produit, veuillez contacter vos autorités locales ou votre distributeur pour connaître la méthode appropriée.

1.6 Pour l'Inde uniquement

Déclaration de conformité avec les exigences des règles (gestion) relatives aux déchets électroniques

Le produit est conforme aux exigences de réduction des substances dangereuses des règles relatives aux déchets électroniques.

Contenu des substances dangereuses avec l'exemption des applications indiquées dans l'ANNEXE II des règles relatives aux déchets électroniques :

1. Plomb (Pb) – pas plus de 0,1 % en poids ;
2. Cadmium (Cd) – pas plus de 0,01% en poids ;
3. Mercure (Hg) – pas plus de 0,1% en poids ;
4. Chrome hexavalent (Cr6+) – pas plus de 0,1% en poids ;
5. Polybromobiphényles (PBB) – pas plus de 0,1% en poids ;
6. Polybromodiphényléthers (PBDE) – pas plus de 0,1% en poids.

Informations concernant la mise au rebut



À des fins de recyclage pour faciliter l'utilisation efficace des ressources, veuillez retourner ce produit à un centre de collecte agréé situé à proximité, un démonteur ou un recycleur homologué ou un centre de service Panasonic lors de la mise au rebut de ce produit.

Veuillez consulter le site Web de Panasonic pour de plus amples informations sur les centres de collecte, etc., ou appelez le numéro gratuit ci-dessous.

Site Web :

<http://www.panasonic.com/in/corporate/sustainability/panasonic-india-i-recycle-program.html>

Assistance téléphonique de service : 1800 103 1333 ou 1800 108 1333

1.7 Pour l'Europe

Pour des informations sur la conformité avec les directives réglementaires applicables de l'UE,

Contact du représentant autorisé :

Panasonic Testing Centre

Panasonic Marketing Europe GmbH



Winsbergring 15, 22525 Hamburg, Germany

<http://www.ptc.panasonic.eu/doc>

2. Préparation

2.1 Éléments inclus

Les éléments suivants sont inclus avec le module d'alimentation.

Élément	Quantité
Vis (3,8 mm × 20 mm) Utilisées pour fixer le module d'alimentation au mur. 	2
Serre-câble Sert à fixer les câbles CA et CC. 	2

2.2 Spécifications

Le module d'alimentation est destiné à une utilisation à l'intérieur uniquement.

Source d'alimentation	Entrée : 220–240 V CA, 1 A, 50/60 Hz Sortie : 24 V CC, 2,5 A
Dimensions (mm) (hauteur × largeur × profondeur) (parties saillantes exclues)	116 × 210 × 58 environ
Masse (Poids)	530 g environ
Environnement de fonctionnement	Température ambiante : de 0 °C à +50 °C environ Humidité relative (sans condensation) : jusqu'à 90%
Méthode d'installation	Fixation à un rail DIN Montage mural (avec les vis incluses)
Matériau extérieur	Résine PC+ABS ignifuge

2.3 Diagrammes des périphériques

Exemple : module d'alimentation sans le cache de câble

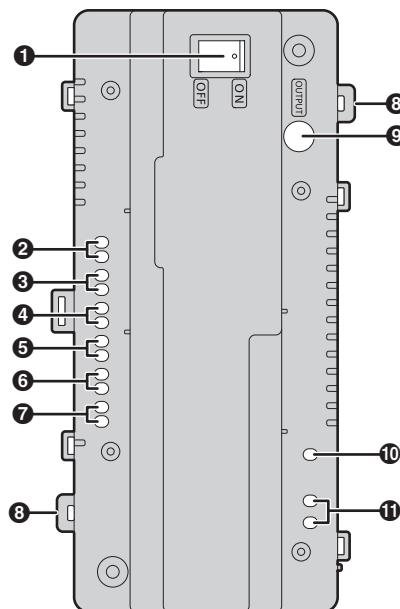

- ❶ Commutateur de sortie
- ❷ Bornes de connexion DC OUT 1
- ❸ Bornes de connexion DC OUT 2
- ❹ Bornes de connexion DC OUT 3
- ❺ Bornes de connexion DC OUT 4
- ❻ Bornes de connexion DC OUT 5
- ❼ Bornes de connexion DC OUT 6
- ❽ Crochet pour la fixation des câbles à l'aide d'un serre-câble
- ❾ Voyant OUTPUT
- ❿ Connecteur destiné au raccordement des fils de mise à la terre
- ⓫ Bornes de connexion AC IN

3.1 Précautions d'installation

Reportez-vous aux informations de la section 1 Informations importantes (page 3) avant d'installer le produit.



ATTENTION

- Branchez toujours les câbles électriques aux bornes de connexion appropriées. Une connexion incorrecte des câbles électriques peut endommager le module d'alimentation.
- Pour éviter que les câbles d'alimentation ne se débranchent et pour empêcher tout choc électrique, fixez-les à l'aide des serre-câbles inclus et mettez en place les caches de câbles.
- Si le câblage électrique passe à l'extérieur, utilisez une gaine et un dispositif de protection contre les surtensions.
- Si le câblage électrique est souterrain, utilisez une gaine et n'effectuez aucun raccordement dans le sol.
- Installez le produit en toute sécurité en respectant les instructions indiquées dans ce document afin d'éviter qu'il ne se décroche du mur. Évitez d'installer le produit sur des murs peu solides, tels que des murs en placo-plâtre, en ALC (béton léger traité à l'autoclave) ou des murs de parpaing ou de revêtement (de moins de 18 mm d'épaisseur).

3.2 Installation du module d'alimentation

Éléments requis

- Module d'alimentation
- Serre-câbles (inclus avec le module d'alimentation)
- Vis (incluses avec le module d'alimentation)
- Fils pour les raccordements CA et CC (fournis par l'utilisateur)
Reportez-vous à la section 3.2.5 Type de fils et longueur maximale des fils (page 9).

Emplacement d'installation

- L'appareil doit être installé à l'intérieur d'une armoire ou panneau électrique.
- Incorporez à l'équipement un dispositif externe de coupure de l'alimentation accessible facilement.
Le coupe-circuit externe doit être certifié et respecter des lignes de fuite et espaces d'air de 3 mm au minimum.

Méthodes d'installation

Les 2 méthodes suivantes peuvent être employées pour l'installation du module d'alimentation.

- fixation à un rail DIN (fourni par l'utilisateur)
- fixation directe à un mur

3. Installation

3.2.1 Branchement des fils CA et des fils CC

- 1 Dénudez les extrémités des fils à brancher au module d'alimentation comme illustré ci-dessous.

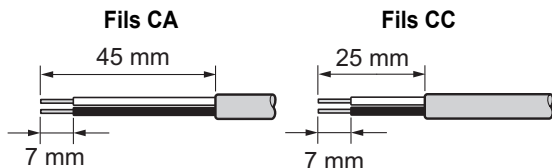

- 2 Retirez les vis des caches de câbles et puis retirez les caches de câbles.

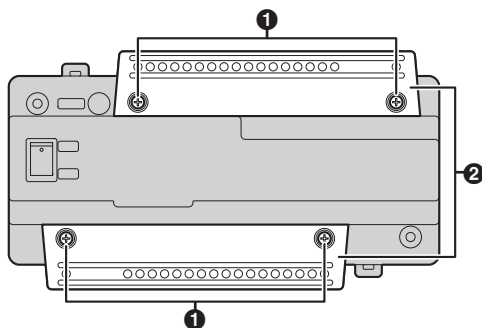

- 1 Vis
- 2 Caches de câbles

- 3 Branchez les fils CA aux bornes AC IN sur le dessus du module d'alimentation, puis branchez les fils CC aux bornes DC OUT sur le dessous du module d'alimentation.

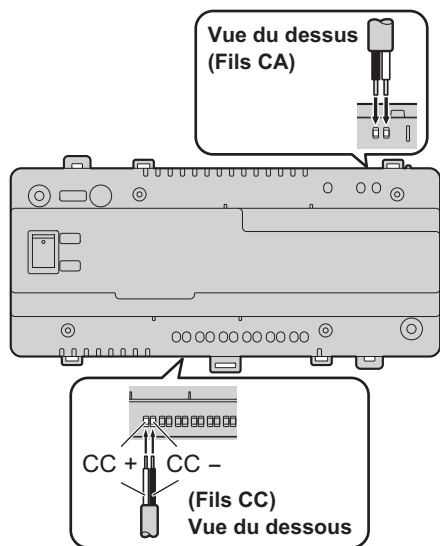

- Pour les fils CC, le fil noir est négatif (-) et le fil d'une autre couleur est positif (+). Notez la couleur de chaque

fil CC et à quel borne chaque fil doit être branché, puis insérez les fils CC comme illustré.



ATTENTION

- Insérez fermement les câbles électriques dans les bornes, au maximum. Si ce n'est pas le cas, de la chaleur peut être générée.
- 4 Serrez les vis des bornes afin de fixer les fils CA et CC (zone de fil dénudé) aux bornes, puis utilisez les serre-câbles pour fixer les fils CA et CC (zone gainée) aux trous des serre-câbles sur le dessus et le dessous du module d'alimentation.

Exemple : La borne CC 1 est utilisée.

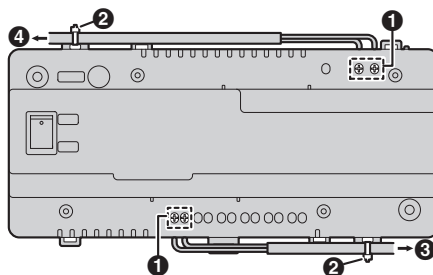

Exemple : Les bornes CC 1 à 6 sont utilisées.

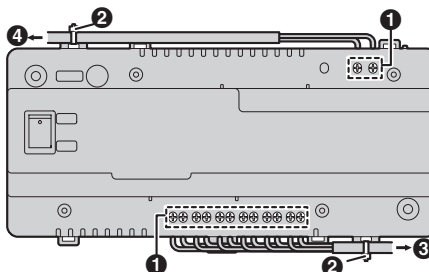

- 1 Vis des bornes
- 2 Serre-câbles connectés aux trous de serre-câbles
- 3 Appareil connecté (exemple : station accueil, distributeur, moniteur principal, etc.)
- 4 Vers la prise secteur CA

- Couple recommandé :
 - Bornes AC IN : 0,5 N·m {5,1 kgf·cm}
 - Bornes DC IN : 0,45 N·m {4,6 kgf·cm}

- 5 Veillez à refixer les caches de câbles puis à serrer solidement les vis des caches de câbles.
 - Après avoir refixé les caches de câbles, fixez le câble au crochet de câble.
- 6 Après avoir connecté les fils à chaque appareil, allumez le commutateur de sortie.
 - Le voyant OUTPUT s'allume lorsque le commutateur de sortie est activé.

3.2.2 Informations au sujet du module d'alimentation

Le module d'alimentation VL-PS2410 comporte 6 bornes de connexion DC OUT. (Utilisez le VL-PS2410 de sorte que la sortie combinée ne dépasse pas 2,5 A. Pour plus d'informations, vérifiez la consommation électrique de chaque appareil.)

3.2.3 Fixation à un rail DIN

Fixez le module d'alimentation au rail DIN de sorte que le crochet inférieur soit placé sur le dessous du module d'alimentation.

- 1 Suspendez les crochets supérieurs (❶) du module d'alimentation sur le dessus du rail DIN.
 - Le module d'alimentation est à présent suspendu au rail DIN, mais il n'est pas fixé.
- 2 Abaissez le levier (❷), assurez-vous que le dessous du module d'alimentation est bien posé à plat sur le rail DIN, puis relâchez le levier.
 - Le crochet inférieur (❸) coulissera vers le haut afin de fixer le dessous du module d'alimentation au rail DIN.

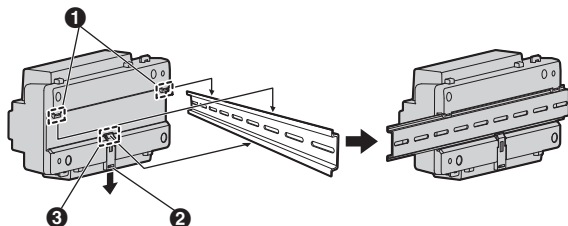

3.2.4 Fixation directe à un mur

Fixez solidement le module d'alimentation au mur à l'aide des 2 vis de montage (❶).

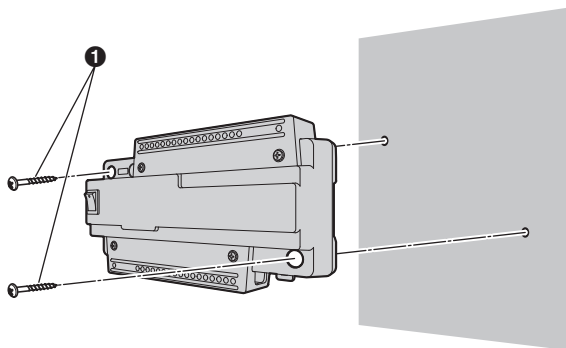

3.2.5 Type de fils et longueur maximale des fils

Câblage		Diamètre des fils	Longueur max.
Module d'alimentation ↔ Appareil connecté (exemple : station accueil, distributeur, moniteur principal, etc.)		0,65 mm (22 AWG)	50 m environ*1
		2 mm (12 AWG)	100 m environ*1
Module d'alimentation ↔ Source d'alimentation CA		1,2 mm (17 AWG)	Aucune exigence
		2 mm (12 AWG)	

*1 La longueur maximale du câblage varie en fonction de l'appareil connecté. Pour plus d'informations, reportez-vous à la documentation incluse avec l'appareil.

Tenez compte des remarques suivantes lorsque vous sélectionnez le câblage

- Utilisez des câbles à 2 conducteurs (cuivre plein) avec une gaine en PVC à isolation PE (polyéthylène). Il est recommandé d'opter pour des câbles non blindés à mi-capacité.
- Un câblage de module d'alimentation certifié doit être utilisé avec cet équipement. Il est nécessaire de tenir compte des réglementations nationales applicables en matière d'installation et/ou d'équipements. Vous devez utiliser des câbles

3. Installation

d'alimentation certifiés qui ne soient pas plus légers que des câbles ordinaires en chlorure de polyvinyle (PVC) conformément à la norme IEC 60227.

3.3 Nettoyage

Essayez le produit à l'aide d'un chiffon doux et sec.

En cas d'encrassement excessif, essayez le produit avec un chiffon légèrement humidifié.

Important :

- **N'utilisez aucun produit de nettoyage contenant de l'alcool, de la poudre de polissage, du savon en poudre, du benzène, du diluant, de la cire, du pétrole, ni d'eau bouillante. Ne vaporisez pas non plus d'insecticide, de lave-vitres ou de laque capillaire sur le produit. Un changement de couleur ou de qualité du produit risquerait en effet de se produire.**

3.4 Termes et illustrations du présent document

- Les suffixes des numéros de modèles (par exemple le "EX" dans "VL-PS2410EX") sont omis sauf si nécessaire.
- La conception et les spécifications du produit sont susceptibles d'être modifiées sans préavis.
- Les illustrations peuvent légèrement varier par rapport au produit réel.

Panasonic Corporation

1006, Oaza Kadoma, Kadoma-shi, Osaka 571-8501, Japan

<http://www.panasonic.com>

© Panasonic Corporation 2018

PNQP1392ZA C0318MG0