

## Hướng dẫn sử dụng

Tên model	Mã model
<b>Điện thoại gọi cửa</b>	<b>VL-SV70</b>
	<b>VL-SV73</b>

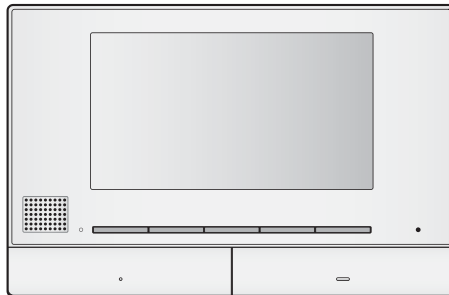

Cảm ơn quý khách đã mua sản phẩm của Panasonic.

Vui lòng đọc kỹ hướng dẫn sử dụng trước khi dùng sản phẩm và cất giữ để tham khảo sau này.

Vui lòng đọc kỹ thông tin trong mục "Vi sự an toàn của bạn" để biết thêm chi tiết.

Hệ thống này không được thiết kế để hoàn toàn phòng tránh hiện tượng mất cắp tài sản. Trong phạm vi cho phép của pháp luật hiện hành, Panasonic sẽ không chịu trách nhiệm cho bất kỳ hư hại nào phát sinh do mất cắp tài sản.

**Không kèm theo hướng dẫn lắp đặt.**

## **1. Giới thiệu**

### **Giới thiệu**

1.1 Thành phần model .....	3
1.2 Thông tin về phụ kiện .....	3
1.3 Phụ kiện bổ sung/thay thế .....	4
1.4 Thông tin chung.....	5
1.5 Biểu tượng, biểu thị và kiểu dáng .....	6
1.6 Nhãn hiệu và nhãn hiệu đã đăng ký.....	6

## **2. Thông tin quan trọng**

### **Thông tin quan trọng**

2.1 Vì sự an toàn của bạn .....	7
2.2 Hướng dẫn an toàn quan trọng .....	7
2.3 Để vận hành tốt nhất .....	7
2.4 Thông tin quan trọng khác.....	8

## **3. Chuẩn bị**

### **Chuẩn bị**

3.1 Các nút điều khiển.....	9
3.2 Sử dụng màn hình hiển thị .....	10
3.3 Cài đặt ngôn ngữ, ngày và giờ .....	10
3.4 Cài đặt vị trí thu phóng và cài đặt màn hình rộng/thu phóng .....	11

## **4. Đàm thoại và quan sát**

### **Đàm thoại và quan sát**

4.1 Trả lời cuộc gọi điện thoại cửa .....	12
4.2 Quan sát bên ngoài bằng điện thoại cửa ....	12

## **5. Ghi và phát**

### **Ghi và phát**

5.1 Ghi lại hình ảnh điện thoại cửa .....	13
5.2 Phát hình ảnh đã ghi .....	13

## **6. Sử dụng khóa điện và Chuông cửa**

### **Sử dụng khóa điện và Chuông cửa**

6.1 Sử dụng khóa điện .....	15
6.2 Chuông cửa.....	15

## **7. Thao tác cuộc gọi đến**

### **Thao tác cuộc gọi đến**

7.1 Khi nhận cuộc gọi đến khác (chỉ model VL-SV73) .....	16
--	----

## **8. Các chức năng phụ**

### **Các chức năng phụ**

8.1 Phóng to và thu nhỏ (màn hình rộng/thu phóng, quét ngang/quét dọc) .....	17
8.2 Cài đặt âm thanh, màn hình cuộc gọi và quan sát.....	17
8.3 Cài đặt chuông báo .....	17
8.4 Điều khiển chính - Danh sách cài đặt chức năng .....	17

## **9. Thông tin chung**

### **Thông tin chung**

9.1 Vệ sinh .....	20
9.2 Thông số kỹ thuật.....	20

## **10. Xử lý sự cố**

### **Xử lý sự cố**

10.1 Xử lý sự cố.....	21
-----------------------	----

## **11. Vận hành cơ bản VL-V901**

### **Vận hành cơ bản VL-V901**

11.1 Các nút điều khiển .....	23
11.2 Thao tác bộ phận gắn sảnh .....	23
11.3 Vận hành điều khiển chính bằng bộ phận gắn sảnh .....	24
11.4 Điều kiện và giới hạn của hệ thống.....	25

## 1.1 Thành phần model

Thành phần model	Điều khiển chính (Điều khiển chính* <sup>1</sup> )	Bộ phận gắn cửa (Điện thoại cửa* <sup>1</sup> )
VL-SV70	VL-MV70	VL-V522L
VL-SV73	VL-MV73	VL-V522L

\*1 Tên sản phẩm được dùng trong tài liệu hướng dẫn này.

### Chú ý:

- Trước khi kết nối hoặc vận hành sản phẩm này, vui lòng đọc nhãn thông tin dưới đáy hoặc phía sau sản phẩm.

## 1.2 Thông tin về phụ kiện

### 1.2.1 Phụ kiện kèm theo

#### Lưu ý:

- Phụ kiện dùng để lắp đặt điều khiển chính và điện thoại cửa được mô tả trong Hướng dẫn lắp đặt đi kèm.

## 1. Giới thiệu

---

---

### 1.3 Phụ kiện bổ sung/thay thế

Vui lòng liên hệ đại lý của Panasonic để biết thêm thông tin bán hàng.

Từ thời điểm tháng 11 năm 2020

Hạng mục phụ kiện	Mã đặt hàng	Số thiết bị có thể kết nối được
Bộ phận gắn cửa	VL-V555 (trên bề mặt tường)	Tối đa 1
	VL-V522L (trên bề mặt tường)	
Điện thoại gọi cửa dành cho chung cư/căn hộ <sup>*1</sup>	Sê-ri VL-V901 và VL-V700	Liên hệ quản lý tòa nhà để biết thêm thông tin.

\*1 Liên hệ quản lý tòa nhà để biết thêm thông tin.













#### Lưu ý:

- Thông số kỹ thuật khác nhau tùy thuộc vào model điện thoại cửa. Chức năng sau không khả dụng trên VL-V522L (điện thoại cửa kèm theo).
  - VL-V522L: Cài đặt vị trí thu phóng và cài đặt màn hình rộng/thu phóng (trang 11)

## 1.4 Thông tin chung

- Trong trường hợp có sự cố, trước hết bạn nên liên lạc với nhà phân phối thiết bị.
- Sau khi lấy sản phẩm và bất kỳ vật phẩm đi kèm ra khỏi bao bì, cất trữ, thải bỏ hoặc tái chế bao bì khi cần thiết. Lưu ý rằng một số loại bao bì có thể gây nguy cơ nghẹt thở.
- Sản phẩm sẵn có tùy theo khu vực bạn sinh sống. Để biết thêm thông tin, vui lòng liên hệ đại lý.
- Trong tài liệu hướng dẫn này, hậu tố ở đằng sau các mã model (ví dụ: "VN" trong "VL-SV70VN") được lược bỏ trừ trường hợp cần thiết. Khi dùng các hậu tố để mô tả các model (ví dụ: "Model VN"), hậu tố ám chỉ tất cả các model trong sê-ri.
- Tất cả chức năng được liệt kê trong tài liệu hướng dẫn này khả dụng trên điều khiển chính kèm theo. Tuy nhiên, các chức năng khả dụng trên điện thoại cửa sẽ khác nhau tùy thuộc vào model của điện thoại cửa. Để biết thêm chi tiết về điện thoại cửa tùy chọn, xem "1.3 Phụ kiện bổ sung/thay thế" ở trang 4.
- Thiết kế và thông số kỹ thuật có thể thay đổi mà không báo trước.
- Hình minh họa trong tài liệu hướng dẫn đi kèm có thể hơi khác so với sản phẩm thực tế.

### Biểu tượng đồ họa có trên thiết bị và thuyết minh









1		2		3		4		5		6	
7		8		9		10		11		12	

1. Dòng điện xoay chiều (A.C.) 2. Dòng điện một chiều (D.C.) 3. Nối đất bảo vệ 4. Nối đất đẳng thế bảo vệ 5. Thận trọng: nguy cơ gây ra do tia bức xạ 6. Chỉ dành cho sử dụng trong nhà 7. Thiết bị loại II (thiết bị có khả năng chống điện giật dựa vào khả năng cách điện 2 lớp hoặc cách điện tăng cường) 8. "ON" (điện nguồn) 9. "OFF" (điện nguồn) 10. Chờ (điện nguồn) 11. "ON"/"OFF" (điện nguồn; ấn-ấn) 12. Cảnh báo, nguy hiểm điện giật

## 1. Giới thiệu

### 1.5 Biểu tượng, biểu thị và kiểu dáng

Các biểu tượng, biểu thị và kiểu dáng sau được sử dụng trong cuốn tài liệu này.

Mục	Cách biểu thị	Ví dụ
Văn bản hiển thị trên màn hình sản phẩm.	Văn bản hiển thị với phông chữ đặc biệt, thường nằm trong dấu ngoặc kép.	“Cài đặt ban đầu”
Biểu tượng hiển thị trên màn hình sản phẩm.	Biểu tượng được minh họa đen-trắng	
Nút có dấu in ở trên hoặc gần	Nút có hình in hiển thị, thường nằm trong dấu ngoặc dày	【TALK】 【☰】
Phím mềm	Biểu tượng phím mềm được minh họa đen-trắng	
Thao tác	Thường được viết bằng kiểu chữ tắt. Không có động từ. Trừ trường hợp nêu rõ, tất cả các thao tác dùng cho điều khiển chính.	<b>Ví dụ điều khiển chính</b>  → “Hiển thị” →  → “Độ sáng” ● <b>Ý nghĩa:</b> Ấn phím mềm bên dưới biểu tượng phím mềm  , ấn các phím mềm bên dưới biểu tượng phím mềm  và  để chọn “Hiển thị”, sau đó ấn phím mềm bên dưới biểu tượng phím mềm  và ấn  để chọn “Độ sáng”.

### 1.6 Nhãn hiệu và nhãn hiệu đã đăng ký

- Tất cả nhãn hiệu đăng ký được trích dẫn trong tài liệu này là tài sản của các công ty tương ứng.

### 2.1 Vì sự an toàn của bạn

Để tránh thương tích nghiêm trọng, tử vong hoặc hư hỏng tài sản, vui lòng đọc kỹ mục này trước khi sử dụng sản phẩm để đảm bảo sản phẩm hoạt động chính xác và an toàn.



#### CẢNH BÁO

##### Để tránh hỏa hoạn và điện giật

- Chỉ sử dụng nguồn điện ghi trên thiết bị. Nếu bạn không chắc về nguồn điện sử dụng trong nhà, hãy liên hệ đại lý bán hàng hoặc công ty điện lực ở địa phương.
- Không có tình tháo rời hoặc điều chỉnh sản phẩm. Liên hệ với trung tâm bảo hành ủy quyền để sửa chữa sản phẩm.
- Không chạm vào phích cắm khi tay ướt.
- Không được chạm vào phích cắm khi có giông bão.
- Không sử dụng sản phẩm (ngoại trừ điện thoại cửa ở khu vực có mưa, độ ẩm, hơi nước, khói xe cộ hoặc nơi có nhiều bụi).
- Không đề vật nặng lên trên dây nguồn. Lắp sản phẩm ở nơi không ai có thể bước hoặc vấp vào dây nguồn.
- Không để dây nguồn bị kéo căng, bẻ cong hoặc đè vật nặng lên trên.
- Không để ổ điện hoặc dây điện chạy quá tải so với mức được quy định. Quá tải do cắm nhiều giắc trên cùng một ổ điện có thể gây tích tụ nhiệt dẫn đến cháy nổ.
- Không để vật bằng kim loại bên trong thiết bị. Không để chất lỏng bám vào sản phẩm (ngoại trừ điện thoại cửa).  
Nếu có vật kim loại hoặc nước rơi vào bên trong sản phẩm, hãy rút phích cắm ra, liên hệ với trung tâm bảo hành ủy quyền.
- Cắm chặt phích cắm vào ổ cắm điện. Nếu không có thể gây sốc điện và/hoặc tích tụ nhiệt quá mức dẫn đến cháy nổ. Không sử dụng phích cắm hoặc ổ điện hỏng.
- Thường xuyên lau sạch bụi bẩn v.v. trên phích cắm bằng cách rút bộ đổi nguồn ra khỏi ổ điện, sau đó lau sạch bằng miếng vải khô. Bụi tích tụ có thể gây ẩm mốc v.v. và làm hỏng vật liệu cách điện, dẫn đến hỏa hoạn.

- Rút giắc cắm ra khỏi ổ điện nếu thấy thiết bị phát ra khói, có mùi lạ hoặc có tiếng kêu khác thường, hoặc khi thiết bị rơi hoặc hư hỏng vật lý. Trong điều kiện này, hỏa hoạn hoặc điện giật có thể xảy ra. Kiểm tra đảm bảo khói không còn phát ra, liên hệ với trung tâm bảo hành ủy quyền.
- Nắm vào thân (không nắm vào bộ phận kim loại) của phích cắm khi rút. Rút phích cắm khi nắm vào dây có thể gây ra hỏa hoạn, điện giật hoặc thương tích.



#### CHÚ Ý

##### Phòng tránh tai nạn, thương tích và hư hỏng tài sản

- Không sử dụng sản phẩm ở những khu vực có rung động mạnh hoặc bất ổn. Vì có thể làm rơi sản phẩm, dẫn đến hư hỏng hoặc gây thương tích.
- Không được để tai gần loa do âm lượng lớn phát ra từ loa có thể làm giảm thính lực.

### 2.2 Hướng dẫn an toàn quan trọng

Để giảm nguy cơ xảy ra hỏa hoạn, điện giật hoặc thương tích, cần phải tuân theo các cảnh báo an toàn cơ bản khi sử dụng sản phẩm.

- Không sử dụng sản phẩm ở gần khu vực có nước. Chẳng hạn như bồn tắm, bồn rửa mặt, bồn rửa bát hoặc chậu giặt, nơi ẩm ướt hoặc gần bể bơi, v.v.
- Chỉ sử dụng dây nguồn theo chỉ dẫn trong tài liệu này.

#### CÁT GIỮ CÁC HƯỚNG DẪN NÀY

### 2.3 Để vận hành tốt nhất

#### Môi trường

- Đặt thiết bị cách xa các thiết bị gây nhiễu điện, ví dụ như bóng đèn huỳnh quang và động cơ.
- Không để thiết bị tiếp xúc trực tiếp với ánh sáng mặt trời.
- Đặt điều khiển chính tránh xa các nguồn nhiệt như lò sưởi, bếp v.v. Không được đặt thiết bị trong phòng có nhiệt độ dưới 0 °C hoặc trên 40 °C. Không đặt gần nơi ẩm ướt.
- Không lắp đặt sản phẩm ở nơi nhiệt độ thay đổi đột ngột. Nếu không, có thể xuất hiện ngưng tụ trên sản phẩm, gây hư hỏng.
- Ở một số khu vực có điện trường bao quanh, âm thanh hoặc hình ảnh của thiết bị có thể bị nhiễu loạn.

## 2. Thông tin quan trọng

### 2.4 Thông tin quan trọng khác

- Phích cắm là thiết bị ngắt kết nối chính. Đảm bảo lắp ổ điện gần sản phẩm và lắp ở vị trí dễ tiếp cận.

#### Quyền riêng tư và sử dụng hình ảnh cá nhân

Khi lắp đặt hoặc sử dụng điện thoại của bạn, hãy chú ý đến các quyền riêng tư và sử dụng hình ảnh cá nhân.

- “Quyền riêng tư” có nghĩa là quyền của một cá nhân hoặc một nhóm người nào đó không cho phép người khác biết các thông tin cá nhân của họ, ngoại trừ những người mà họ muốn. “Quyền sử dụng hình ảnh cá nhân” có nghĩa là quyền không cho phép chụp và sử dụng hình ảnh cá nhân mà chưa được sự đồng ý của cá nhân đó.
- Tuân thủ các quy định pháp lý (bảo vệ dữ liệu, giám sát video) ở quốc gia của bạn trong quá trình sử dụng.

#### Thông tin cá nhân

Bộ nhớ trong của điều khiển chính lưu thông tin cá nhân (hình ảnh của khách đến, v.v). Panasonic không chịu trách nhiệm đối với những thiệt hại phát sinh do lỗi thông tin đã ghi.

##### • Miễn trừ

Dữ liệu được ghi có thể bị thay đổi hoặc xóa do vận hành không đúng cách, phơi nhiễm tĩnh điện, tai nạn, hỏng hóc, sửa chữa hoặc các vận hành khác. Panasonic không chịu bất cứ trách nhiệm nào đối với những tổn thất trực tiếp hoặc gián tiếp do mất hoặc điều chỉnh hình ảnh ghi được.

#### Yêu cầu sửa chữa sản phẩm

- Trước khi mang điều khiển chính đi sửa chữa, hãy thiết lập lại. Làm vậy sẽ xóa toàn bộ thông tin lưu ở điều khiển chính.\*1
- Ngay cả khi đã gửi sản phẩm đi sửa chữa mà chưa thiết lập lại, bộ nhớ (bao gồm dữ liệu đã ghi và các cài đặt) của điều khiển chính có thể bị xóa và cài đặt về chế độ mặc định ban đầu của nhà sản xuất sau khi sửa chữa.
- Nếu không thể thực hiện thao tác này do điều khiển chính, hãy liên hệ nơi mua sản phẩm để có biện pháp thích hợp.

#### Lưu ý khi hoàn trả, chuyển giao hoặc thải bỏ sản phẩm

- Sản phẩm này có thể lưu trữ thông tin cá nhân/bí mật của bạn. Để bảo vệ các thông tin cá nhân/bí mật, bạn nên xóa các thông tin (hình ảnh đã ghi) từ bộ nhớ trước khi thải bỏ, chuyển nhượng hoặc hoàn trả sản phẩm. Có thể xóa toàn bộ hình ảnh đã ghi cùng một lúc bằng cách thiết lập lại điều khiển chính.\*1

\*1 - VL-MV70 điều khiển chính: thực hiện “Cài đặt nhà máy” ở “Khởi tạo cài đặt”. (→trang 19)  
- VL-MV73 điều khiển chính: thực hiện “Cài đặt mặc định” ở “Khởi tạo cài đặt”. (→trang 19)

#### Thông tin về việc thải bỏ sản phẩm tại các quốc gia khác ngoài Liên Minh Châu Âu



Biểu tượng (1) trên chỉ có hiệu lực tại Liên Minh Châu Âu. Nếu muốn thải bỏ các sản phẩm này, vui lòng liên hệ chính quyền địa phương hoặc đại lý bán hàng để biết cách thải bỏ hợp lý.

#### Nội dung khác

- Không thể sử dụng thiết bị này khi mất điện.
- Đối với hình ảnh đã ghi:  
Hình ảnh đã ghi có thể bị mất khi:
  - Thao tác sai
  - Sốc điện.
  - Tắt nguồn điện khi sử dụng.
- Panasonic không chịu trách nhiệm cho các hỏng hóc phát sinh từ các yếu tố bên ngoài như mất điện.
- Nếu ngừng sử dụng điều khiển chính và điều khiển phụ, tháo điều khiển chính và điều khiển phụ ra khỏi tường tránh để chúng rơi xuống. (Tham khảo đại lý để biết thêm chi tiết về tháo rời sản phẩm.)



## 3.1 Các nút điều khiển

### 3.1.1 Điện thoại cửa

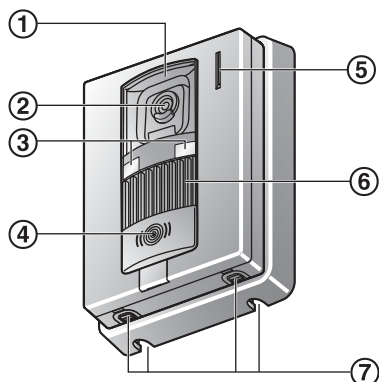

① **Nắp thấu kính**

② **Thấu kính camera**

③ **Đèn LED**

Dùng để chiếu sáng gương mặt của khách hoặc khu vực phía trước điện thoại cửa, nên dù trong tối vẫn có thể thấy mặt của khách.

④ **Nút gọi và đèn báo (đỏ)**

Đèn sáng màu đỏ khi có điện.

⑤ **Micro**

⑥ **Loa**

⑦ **Lỗ thoát nước**

Các lỗ này dùng để thoát nước mưa. Không được che các lỗ này.

#### Chất lượng hình ảnh điện thoại cửa

Chất lượng hình ảnh điện thoại cửa có thể thay đổi tùy thuộc vào môi trường lắp đặt, chế độ cài đặt, điều kiện ánh sáng, thời gian, v.v.

Xem trang 21 để biết thêm thông tin.

### 3.1.2 Điều khiển chính

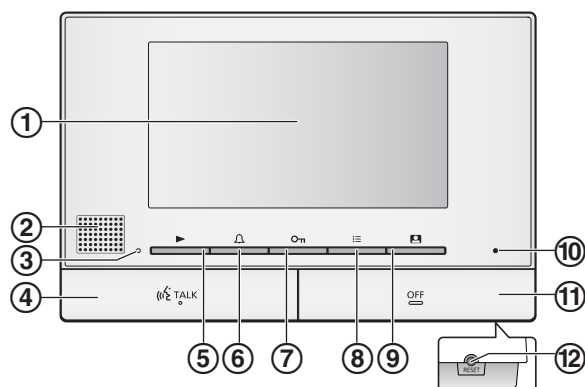

① **Màn hình hiển thị (trang 10)**

② **Loa**

③ **Đèn báo phát (xanh dương)**

Sáng khi có hình ảnh không được phát. Đèn báo tắt khi phát hình ảnh này.

④ **Nút TALK (【TALK】)**

⑤ **Nút phát (【▶】)**

Ấn để hiển thị màn hình phát hình ảnh khi điều khiển chính ở chế độ nghỉ.

Có thể dùng nút này như phím mềm (trang 10).

⑥ **Nút âm lượng chuông (【🔔】)**

Ấn để hiển thị màn hình cài đặt khi điều khiển chính đang không hoạt động.

Cũng có thể được dùng như phím mềm (trang 10).

⑦ **Nút mở khóa (【ON】)**

⑧ **Nút menu (【☰】)**

Ấn để hiển thị màn hình cài đặt khi điều khiển chính ở chế độ nghỉ.

Có thể dùng nút này như phím mềm (trang 10).

⑨ **Nút quan sát (【👁️】)**

Ấn để quan sát bên ngoài khi điều khiển chính ở chế độ nghỉ.

Có thể dùng nút này như phím mềm (trang 10).

⑩ **Micro**

⑪ **Nút OFF (【OFF】)**

⑫ **Nút RESET**

Nếu điều khiển chính không vận hành đúng cách, dùng vật có đầu nhọn ấn nút **RESET** để cài đặt lại điều khiển chính. (Không ảnh hưởng đến hình ảnh đã ghi và cấu hình cài đặt.)

### 3. Chuẩn bị

#### Phím mềm

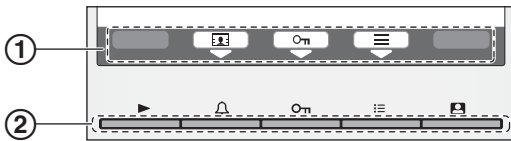

##### ① Biểu tượng phím mềm

Cho biết danh mục sẽ được chọn khi trực tiếp ấn phím mềm bên dưới các biểu tượng. Biểu tượng được hiển thị khác nhau tùy thuộc vào màn hình và chế độ vận hành hiện tại.

##### ② Phím mềm

Chọn trực tiếp danh mục hiển thị trên màn hình bằng các phím mềm.

#### Nút âm lượng chuông

1 Có thể hiển thị màn hình điều chỉnh âm lượng bằng cách ấn [**🔊**] khi điều khiển chính đang không hoạt động.

2 Để điều chỉnh âm lượng, ấn lặp lại [**-**] hoặc [**+**] để chọn cài đặt mong muốn.\*1

\*1 Để tắt tiếng, ấn và giữ [**-**] cho tới khi "**🔇**" hiển thị. Để kích hoạt lại âm lượng, ấn [**+**].

#### Lưu ý:

- Nút âm lượng chuông không thể điều chỉnh âm lượng chuông trong khi đàm thoại, quan sát, hoặc nhận cuộc gọi đến.
- Bạn cũng có thể thay đổi âm lượng chuông bằng cách sử dụng danh sách cài đặt chức năng (xem trang 18).

## 3.2 Sử dụng màn hình hiển thị

### 3.2.1 Điều khiển chính - thông tin hiển thị

#### Màn hình hiển thị hình ảnh

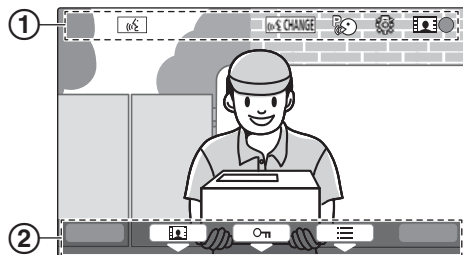

① Biểu tượng trạng thái (trang 10)

② Biểu tượng phím mềm (trang 10)

#### Biểu tượng trạng thái (điều khiển chính)



Cho biết điều khiển chính đang trả lời cuộc gọi.



Cho biết điều khiển chính đang quan sát.



Cho biết đang ghi hình (trang 13).



Cho biết đèn LED của điện thoại cửa đang bật (trang 17).



Cho biết đang bật chế độ "Press-to-talk" (Ấn-đề-đàm thoại) (trang 12).



Cho biết bộ thay đổi giọng nói đang bật (trang 17)

## 3.3 Cài đặt ngôn ngữ, ngày và giờ

Khi sử dụng điều khiển chính lần đầu tiên, yêu cầu cài đặt ngôn ngữ hiển thị, ngày và giờ.

- Đèn báo phát sáng nếu các cài đặt này không được cấu hình.

1 Ấn nút [**☰**] để bật màn hình hiển thị.

2 Ấn các phím mềm bên dưới biểu tượng phím mềm [**▲**] hoặc [**▼**] để chọn ngôn ngữ mong muốn.

3 Ấn [**OK**].

4 Ấn lại [**OK**].

5 Cài đặt ngày và giờ.

- Ấn [**▶**] để chọn mục (ví dụ: năm, tháng, ngày, v.v).

- Ấn [**-**] hoặc [**+**] để thay đổi cài đặt.

6 Khi hoàn tất, hãy ấn [**OK**].

- Thiết bị kêu bíp 1 lần và màn hình tắt.

#### Thay đổi ngôn ngữ, ngày và giờ

Bạn có thể thay đổi cài đặt ngôn ngữ, ngày và giờ sau, nếu muốn. Ấn nút [**☰**], sử dụng [**▲**], [**▼**], và phím mềm [**OK**] để duyệt "Cài đặt ban đầu".

#### Lưu ý:

- Các cài đặt ngày và giờ có thể bị xóa nếu bị mất điện. Trong trường hợp này, hãy cài đặt lại.
- Thiết lập giờ có thể không được đồng bộ theo thời gian (khoảng 60 giây/ tháng).

## 3.4 Cài đặt vị trí thu phóng và cài đặt màn hình rộng/thu phóng

Các chức năng này không khả dụng trên điện thoại của đi kèm (VL-V522L). Có thể sử dụng các chức năng này với điện thoại của tùy chọn (trang 4).

Có thể cấu hình cách hiển thị các hình ảnh điện thoại cửa trên điều khiển chính. Hình ảnh có thể được hiển thị ở chế độ màn hình rộng hoặc thu phóng. Có thể chọn cài đặt khác nhau khi có khách gọi hoặc khi đang quan sát.

### Chế độ màn hình rộng (cài đặt mặc định)



Hình ảnh không được thu phóng. Hiển thị toàn bộ hình ảnh camera.

### Chế độ thu phóng

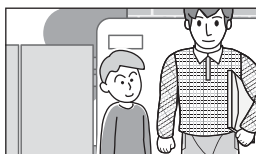

Hình ảnh được thu phóng. Hình ảnh hiển thị lớn gấp 2 lần hiển thị màn hình rộng.

#### Lưu ý:

- Tính năng thu phóng sử dụng thu phóng kỹ thuật số. Vì vậy, chất lượng của các hình ảnh được thu phóng thấp hơn là hình ảnh hiển thị màn hình rộng.
- Có thể thay đổi giữa chế độ màn hình rộng và thu phóng và điều chỉnh vị trí thu phóng khi quan sát hoặc trả lời cuộc gọi. Tham khảo trang 17.

### Chọn màn hình rộng hoặc thu phóng

1. Ấn **[☰]** → chọn “Cài đặt ban đầu” → **[OK]**.
2. Chọn “Cài đặt Khở rộng/Thu phóng” → **[OK]**.
  - Model VL-SV73: → **[OK]**.
3. Chọn cài đặt mong muốn → **[OK]**.
  - “**Khi khách tới**”: Cài đặt sẽ được áp dụng khi trả lời cuộc gọi của khách.
  - “**Khi theo dõi**”: Cài đặt sẽ được áp dụng khi quan sát.
4. Chọn chế độ hiển thị mong muốn → **[OK]**.
  - Thiết bị kêu bíp 1 lần và cài đặt được thay đổi.
5. Khi kết thúc, ấn **[OFF]**.

#### Lưu ý:

- Nếu chọn “**Thu phóng**”, điều chỉnh vị trí thu phóng để người hoặc vật cần xem hiển thị chính giữa màn hình.
- Khi lưu hình ảnh ở chế độ thu phóng, chỉ phần được thu phóng được lưu.

### Chọn vị trí thu phóng (vị trí quét ngang/quét dọc)

Có thể chọn phần hình ảnh hiển thị khi hiển thị hình ảnh đã thu phóng.

1. Ấn **[☰]** → chọn “Cài đặt ban đầu” → **[OK]**.
2. Chọn “Cài đặt vị trí thu phóng” → **[OK]**.
  - Model VL-SV73: → **[OK]**.
  - Hiển thị hình ảnh đã thu phóng từ điện thoại cửa.
3. Chọn vị trí thu phóng mong muốn → **[OK]**.
  - Thiết bị kêu bíp 1 lần, cài đặt được thay đổi và màn hình hiển thị tắt.
4. Khi kết thúc, ấn **[OFF]**.

#### Lưu ý:

- Nếu không thực hiện các thao tác trên trong vòng 90 giây trong lúc thay đổi cài đặt, cài đặt này sẽ mất và màn hình bị tắt.

### 4.1 Trả lời cuộc gọi điện thoại cửa

Khi nhận cuộc gọi từ điện thoại cửa, điều khiển chính và hình ảnh từ điện thoại cửa hiển thị.

#### Để trả lời cuộc gọi

Ấn .

- Nói trong khoảng cách 50 cm so với micro.
- Đàm thoại luân phiên với khách. Nếu bạn và khách cùng nói song song, cả 2 sẽ không nghe được.
- Có thể đàm thoại trong khoảng 90 giây.

#### Để kết thúc cuộc gọi

Ấn **[OFF]**.

#### Lưu ý:

- Màn hình hiển thị sẽ tắt nếu không trả lời cuộc gọi trong khoảng 30 giây.
- Các hình ảnh được hiển thị sẽ được lưu tự động vào điều khiển chính (trang 13).

#### Các tính năng khả dụng khi có cuộc gọi đến

- Tính năng quan sát (trang 12)

#### Các tính năng khả dụng khi đàm thoại

- Điều chỉnh cài đặt màn hình rộng/thu phóng và quét ngang/quét dọc (trang 17)<sup>\*1</sup>
- Bật hoặc tắt hướng dẫn sử dụng (trang 17)
- Điều chỉnh cài đặt âm thanh và màn hình (trang 17)
- Sử dụng “press-to-talk” (trang 12)

<sup>\*1</sup> Các chức năng này không khả dụng trên điện thoại cửa đi kèm (VL-V522L). Có thể sử dụng các chức năng này với điện thoại cửa tùy chọn (trang 4).

#### Chế độ Ấn-đề-đàm thoại

Nếu cảm thấy khó nghe do tiếng ồn, có thể chọn chế độ “press-to-talk” để nghe dễ dàng hơn.

1. Trong khi đàm thoại, ấn và giữ  khoảng 2 giây để kích hoạt chế độ ấn-đề-đàm thoại.

- Thiết bị phát ra tiếng bíp và  hiển thị.

2. Để nói chuyện với khách

Trò chuyện trong khi ấn và giữ .

-  hiển thị màu vàng.

#### Để nghe khách nói

Nhả nút .

-  hiển thị màu trắng.

#### Lưu ý:

- Chế độ ấn-đề-đàm thoại bị ngắt khi cuộc gọi kết thúc.

### 4.2 Quan sát bên ngoài bằng điện thoại cửa

Có thể quan sát âm thanh và hình ảnh từ điện thoại cửa bằng cách sử dụng điều khiển chính.

1. Ấn .

- Hình ảnh từ điện thoại cửa được hiển thị.

2. Quan sát âm thanh và hình ảnh.

- Có thể đàm thoại với bên được quan sát bằng cách ấn .

3. Khi kết thúc, ấn **[OFF]**.

#### Lưu ý:

- Đầu bên điện thoại cửa không nghe rõ giọng nói của bạn.
- Có thể quan sát tối đa khoảng 3 phút.

#### Các tính năng khả dụng khi quan sát

- Ghi hình ảnh điện thoại cửa (trang 13)
- Điều chỉnh cài đặt màn hình rộng/ thu phóng và quét ngang/quét dọc (trang 17)<sup>\*1</sup>
- Bật hoặc tắt hướng dẫn sử dụng (trang 17)
- Điều chỉnh cài đặt âm thanh và màn hình (trang 17)

<sup>\*1</sup> Các chức năng này không khả dụng trên điện thoại cửa đi kèm (VL-V522L). Có thể sử dụng các chức năng này với điện thoại cửa tùy chọn (trang 4).

## 5.1 Ghi lại hình ảnh điện thoại cửa

Điều khiển chính có thể ghi lại hình ảnh điện thoại cửa (hình ảnh tĩnh). Có thể lưu trữ lên đến 50 cuộc gọi điện thoại cửa hoặc các phiên quan sát. Mỗi khi ghi lại hình ảnh mới, ảnh được lưu theo từng bộ gồm 4 hình.

### 5.1.1 Ghi tự động (ghi cuộc gọi đã nhận)

Sau mỗi cuộc gọi đến, điều khiển chính và tự động ghi lại 4 hình ảnh (tính cả cuộc gọi có trả lời hoặc không trả lời). Thiết bị bắt đầu ghi khoảng 2 giây sau khi nhận cuộc gọi.

#### Khi không trả lời cuộc gọi

Hình ảnh được lưu dưới dạng là ảnh chưa phát và đèn báo sáng.

#### Khi có nhiều bộ phận gắn sảnh/điện thoại cửa (chỉ model VL-SV73)

- Xuất hiện cuộc gọi từ bộ phận gắn sảnh/điện thoại cửa khác khi đang nói chuyện hoặc đang quan sát, hình ảnh cuộc gọi đến sẽ không hiển thị và không được ghi lại. Để hiển thị và ghi lại các cuộc gọi đến, bạn phải kết thúc cuộc gọi hiện tại hoặc ngừng quan sát.
- Nếu có cuộc gọi đến từ bộ phận gắn sảnh/điện thoại gọi cửa khác thì trong khi nhận cuộc gọi này, số lượng hình ảnh ghi được của người gọi đầu tiên (4 hình) sẽ bị giảm xuống.

#### Khi bộ nhớ bị đầy (tự động cập nhật hình ảnh)

Khi bộ nhớ đầy, hình ảnh mới sẽ tự động thay thế cho hình ảnh cũ nhất. Ngay cả khi hình ảnh cũ nhất nằm trong số hình ảnh chưa phát.

### 5.1.2 Ghi thủ công (ghi trong khi quan sát)

Điều khiển chính có thể ghi hình ảnh thủ công trong khi quan sát.

Trong quá trình quan sát, ấn . Tối đa 4 hình ảnh sẽ được ghi lại.

 hiển thị trên màn hình khi đang ghi.

## 5.2 Phát hình ảnh đã ghi

Khi có hình ảnh mới được ghi (ví dụ: chưa phát), đèn báo phát sáng (trang 9).

1 Ấn .





- Hiển thị màn hình “Danh sách hình ảnh đã ghi”

2 Chọn “Hình ảnh chưa phát” (cho hình ảnh mới) hoặc “Hình ảnh đã phát” (cho hình ảnh vừa mới phát) → .

- Hiển thị bộ ảnh mới nhất theo loại đã chọn.

3 Truy tìm bộ ảnh và hình ảnh.

- Các vận hành sau đây khả dụng khi truy tìm hình ảnh.
- Xem trang 13 để biết danh sách các vận hành khả dụng.

-  Phát lại liên tục tất cả hình ảnh trong một bộ
-  Tìm bộ ảnh từ cũ nhất đến mới nhất
-  Tìm bộ ảnh từ mới nhất đến cũ nhất
-  Hiển thị menu tùy chọn
-  Quay lại màn hình trước

4 Khi kết thúc, ấn **[OFF]**.

#### Lưu ý:

- Đèn báo phát tắt khi phát hình ảnh này.



### 5.2.1 Màn hình phát hình ảnh

#### Màn hình phát hình ảnh









- Thiết bị (chỉ model VL-SV73)
- Vị trí ảnh bên trong bộ ảnh
- Mã số bộ ảnh
- Ghi lại ngày giờ
- Hiển thị hình ảnh chưa phát.

#### Biểu tượng trạng thái

-  Hiển thị thiết bị ghi hình ảnh. (chỉ model VL-SV73)
-  Hiển thị hình ảnh đã được bảo mật (không xóa được)

#### Phím mềm khả dụng

-  Phát lại liên tục tất cả hình ảnh trong một bộ
-  Tìm bộ ảnh từ cũ nhất đến mới nhất
-  Tìm bộ ảnh từ mới nhất đến cũ nhất
-  Hiển thị menu tùy chọn
-  Quay lại màn hình trước
-  Ngừng phát lại liên tục

## 5. Ghi và phát



Phát hình ảnh trước đó ở bộ ảnh khi tạm dừng phát liên tiếp.



Phát hình ảnh sau đó ở bộ ảnh khi tạm dừng phát liên tiếp.

### 5.2.2 Các tùy chọn khả dụng khi phát hình ảnh

Khi phát hình ảnh, có thể ấn để hiển thị menu tùy chọn và thay đổi cài đặt sau.

#### Tắt hướng dẫn sử dụng

→ chọn “**Tắt hướng dẫn**” → .

- Trong khi hướng dẫn sử dụng tắt, phím mềm không kích hoạt các tính năng riêng biệt. Ấn bất kỳ phím mềm để hiển thị lại hướng dẫn sử dụng. Lúc này, có thể kích hoạt được phím mềm như bình thường.

#### Bật hướng dẫn sử dụng

Ấn phím mềm bất kỳ để hiển thị hướng dẫn sử dụng →

→ chọn “**Bật hướng dẫn**” → .

#### Bật hoặc tắt chế độ bảo mật

→ chọn “**Bảo vệ**” (để bật chế độ bảo mật) hoặc “**Loại bỏ bảo vệ**” (để tắt chế độ bảo mật) → .

- Khi chọn “**Bảo vệ**”, có thể không xóa được hình ảnh.
- Có thể bảo mật tối đa là 20 hình ảnh.

#### Để xóa hình ảnh hiện tại

→ chọn “**Xóa**” → → .

- Có thể sử dụng “**Xóa tất cả hình ảnh**” để xóa toàn bộ hình ảnh trong một thao tác. Tham khảo trang 19.

#### Điều chỉnh độ sáng màn hình

→ chọn “**Độ sáng**” → điều chỉnh độ sáng.

## 6.1 Sử dụng khóa điện

Khi kết nối khóa điện có sẵn trên thị trường với 1 điều khiển chính, người dùng có thể mở cửa bằng điều khiển chính. Cũng có thể lựa chọn khoảng thời gian tín hiệu kiểm soát được gửi tới để mở khóa cửa. (Thời gian khóa của cửa tùy thuộc vào thông số kỹ thuật của từng khóa điện.)

- Có thể kết nối tối đa 1 khóa điện với điều khiển chính.
- Để biết thêm thông tin chi tiết về kết nối, hãy tham khảo tài liệu hướng dẫn sử dụng kèm theo khóa điện và Hướng dẫn lắp đặt của sản phẩm.

### 6.1.1 Cấu hình khóa điện

- 1 Ấn **[]**.
- 2 Chọn “Thiết bị đã kết nối” → **[OK]**.
- 3 Chọn “Khóa điện” → **[OK]**.
- 4 Chọn “Hệ thống gọi cửa” → **[OK]**.
- 5 Chọn thiết bị kết nối với khóa điện → **[OK]**.
- 6 Chọn thời gian mở khóa → **[OK]**.
- 7 Khi kết thúc, ấn **[OFF]**.

#### Cài đặt khóa điện

Các mục tùy chọn được liệt kê dưới đây.

“**Âm thanh chuông mở khóa**”:

Xác định xem điện thoại cửa có phát ra tiếng kêu ro ro khi khóa điện mở không. Tham khảo trang 18.

“**Xem mở rộng sau khi mở khóa**”:

Xác định xem có kéo dài thời gian phát hình ảnh điện thoại cửa khi mở khóa điện. Tham khảo trang 18.

### 6.1.2 Mở khóa điện

- 1 Ấn **[]** trong cuộc gọi đến, khi đang đàm thoại hoặc giám sát.

## 6.2 Chuông cửa

Có thể kết nối chuông cửa với điều khiển chính. Trong trường hợp này, điều khiển chính sẽ đổ chuông khi có người ấn nút chuông cửa.

Khi chuông cửa được kết nối với điều khiển chính, cấu hình điều khiển chính như sau.

Ấn **[]** → Chọn “Thiết bị đã kết nối” → **[OK]** → Chọn “Chuông cửa” → **[OK]** → Chọn “Thiết bị được kết nối” → **[OK]**. Khi có tiếng bíp phát ra, ấn **[OFF]**.

#### Lưu ý:

- Model VL-SV70: Kết nối chuông cửa với cổng IN1 và IN2.  
(Chuông cửa sẽ không hoạt động nếu được kết nối với các cổng khác.)
- Model VL-SV73: Xem phần ‘Thông tin bổ sung’.

## 7. Thao tác cuộc gọi đến

### 7.1 Khi nhận cuộc gọi đến khác (chỉ model VL-SV73)

Điều khiển chính, điều khiển mở rộng nhận được thông báo và nhạc chuông như sau nếu nhận cuộc gọi đến khác trong lúc đang đàm thoại, quan sát hoặc nhận cuộc gọi đến.

**Ví dụ điều khiển chính:**

Khi có cuộc gọi đến từ điện thoại cửa trong khi đàm thoại bằng bộ phận gắn sảnh 1.

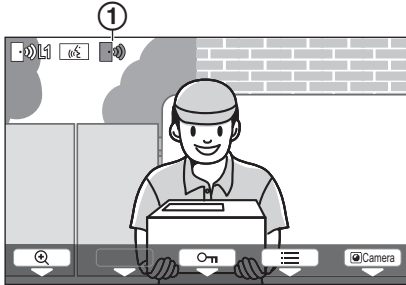

① Biểu tượng cuộc gọi đến

Nhận cuộc gọi đến khi	Thao tác tiếp theo
Đã nhận cuộc gọi đến từ điện thoại cửa/bộ phận gắn sảnh.	Màn hình hiển thị chuyển tới cuộc gọi mới và kết thúc cuộc gọi đến trước đó.
Đàm thoại hoặc quan sát bằng điện thoại cửa/bộ phận gắn sảnh.	Nhạc chuông phát ra và biểu tượng cuộc gọi đến hiển thị (①).



## 8.1 Phóng to và thu nhỏ (màn hình rộng/thu phóng, quét ngang/quét dọc)

Các chức năng này không khả dụng trên điện thoại cửa đi kèm (VL-V522L). Có thể sử dụng các chức năng này với điện thoại cửa tùy chọn (trang 4).

Có thể hiển thị hình ảnh ở chế độ màn hình rộng hoặc thu phóng khi thực hiện cuộc gọi hoặc quan sát. Ở chế độ thu phóng, có thể thay đổi vị trí thu phóng (hay còn gọi là chế độ "quét ngang/quét dọc").





### Chuyển từ chế độ màn hình rộng sang chế độ thu phóng

Ấn .

### Chuyển từ chế độ thu phóng sang chế độ màn hình rộng

Ấn .

### Thay đổi vị trí thu phóng ở chế độ thu phóng

 → "Chuyển chậm/nghiêng" →  →  
ấn  hoặc 

### Lưu ý:



- Tham khảo ví dụ trang 11 về chế độ màn hình rộng và chế độ thu phóng.
- Chức năng thu phóng sử dụng ở một số thiết bị kỹ thuật số. Chất lượng hình ảnh được thu phóng sẽ kém hơn chất lượng hình ảnh màn hình rộng.
- Khi ghi lại hình ảnh ở chế độ thu phóng, chỉ ghi được phần đã thu phóng.
- Nếu bạn điều chỉnh cài đặt này, cài đặt sẽ mất ở lần tiếp theo khi hiển thị hình ảnh. Để thay đổi cách hiển thị hình ảnh điện thoại gọi cửa trên điều khiển chính, tham khảo trang 11.

## 8.2 Cài đặt âm thanh, màn hình cuộc gọi và quan sát



Khi quan sát hoặc thực hiện cuộc gọi, có thể ấn

 để hiển thị menu lựa chọn và thay đổi cài đặt âm thanh và màn hình hiển thị.



### Để điều chỉnh âm lượng cuộc gọi đến\*1

 → "Âm thanh" →  → "Âm lượng người nhận" → điều chỉnh âm lượng.

### Để điều chỉnh âm lượng nghe ở điện thoại cửa\*1

 → "Âm thanh" →  → "Âm lượng giọng của chủ nhà" → chọn cài đặt mong muốn.

### Để thay đổi giọng nói\*2 (giúp âm thanh phát ra ở điện thoại gọi cửa trầm hơn.)

 → "Âm thanh" →  → "Bộ thay đổi giọng nói" → chọn cài đặt mong muốn.



### Để tắt hướng dẫn sử dụng

 → "Tắt hướng dẫn" → .



- Trong khi hướng dẫn sử dụng tắt, phím mềm không kích hoạt các tính năng riêng biệt. Ấn bất kỳ phím

mềm ngoại trừ phím  để hiển thị lại hướng dẫn sử dụng. Trong lúc này, có thể kích hoạt phím mềm như bình thường.



### Để bật hướng dẫn sử dụng

Ấn phím mềm ngoại trừ phím  bất kỳ để hiển thị hướng dẫn sử dụng →  → "Bật hướng dẫn" → .



### Điều chỉnh độ sáng màn hình

 → "Hiển thị" →  → "Độ sáng" → chọn cài đặt mong muốn.

### Điều chỉnh chức năng chỉnh ngược sáng

 → "Hiển thị" →  → "Bù đèn nền" → chọn cài đặt mong muốn.

### Bật hoặc tắt đèn LED

 → "Hiển thị" →  → "Chiếu sáng" → chọn cài đặt mong muốn.

-  hiển thị khi đèn LED sáng.

- \*1 Những cài đặt này không thể thay đổi trong thời gian cuộc gọi đến.
- \*2 Điều khiển chính có thể sử dụng bộ thay đổi giọng nói bằng cách ấn  trong các cuộc gọi đến.

## 8.3 Cài đặt chuông báo

Bạn có thể thay đổi kiểu chuông và âm lượng chuông nghe thấy khi có cuộc gọi đến.

- Để biết cách cấu hình cài đặt, tham khảo trang 18.

## 8.4 Điều khiển chính - Danh sách cài đặt chức năng

Có thể thay đổi cài đặt để phù hợp với điều khiển chính.

1 Ấn .

2 Chọn mục cần thay đổi → .

- Lặp lại bước này để duyệt cài đặt mong muốn.

3 Lựa chọn cài đặt mong muốn → .

4 Ấn .

### Lưu ý:

- Nếu không thực hiện các thao tác trên trong vòng 90 giây trong lúc thay đổi cài đặt hoặc khi nhận cuộc gọi đến, cài đặt này sẽ mất và màn hình bị tắt.
- Dấu <> trong bảng sau đây là cài đặt mặc định.
- Trong khi thay đổi cài đặt, "●" được hiển thị ở bên trái mục đang chọn.

## 8. Các chức năng phụ

### Tên mục: “Cài đặt ban đầu”

Menu phụ		Các cài đặt	
1	2		
Cài đặt ngày và thời gian <sup>*1</sup>	–	2021-1-1 0:00	
Cài đặt vị trí thu phóng <sup>*2</sup>	–	–	Để biết thông tin chi tiết, tham khảo trang 17.
Cài đặt Khở rộng/ Thu phóng <sup>*2</sup>	Khi khách tới/Khi theo dõi	Thu phóng, <Khở rộng>	
Tần số nguồn cấp điện	–	<b>&lt;50 Hz&gt;, 60 Hz</b> – Để tránh màu màn hình không đều, chọn tần số điện năng phù hợp với khu vực của bạn.	
Điều chỉnh chất lượng hình	Màu (đỏ) Màu (lam)	– Điều chỉnh màu hình ảnh từ điện thoại gọi cửa hoặc bộ phận gắn sảnh. Có thể chọn 5 mức cho mỗi màu (cài đặt mặc định: mức 3).	
Chọn ngôn ngữ <sup>*1</sup>	–	<b>&lt;English&gt;, Tiếng Việt, العربية</b>	

\*1 Thực hiện theo hướng dẫn trên màn hình để cài đặt cấu hình nếu lần đầu sử dụng sản phẩm (trang 10).

\*2 Các chức năng này không có ở điện thoại gọi cửa (VL-V522L). Có thể sử dụng các chức năng này với điện thoại gọi cửa tùy chọn (trang 4).

### Tên mục: “Nhạc chuông”

Menu phụ		Các cài đặt	
1	2		
Âm lượng chuông	–	Cực to, <To>, Bình thường, Im lặng, Tắt tiếng	
Nhạc chuông	Hệ thống gọi cửa	<Âm thanh 1>, Âm thanh 2, Âm thanh 3	<Bình thường>, Lặp lại
	Chuông cửa	Âm thanh 1, <Âm thanh 2>, Âm thanh 3	<Bình thường>, Lặp lại

### Tên mục: “Thiết bị đã kết nối”

Menu phụ			Các cài đặt	
1	2	3		
Chuông cửa		–	Thiết bị được kết nối, <Thiết bị không được kết nối>	
Khóa điện	Hệ thống gọi cửa	Kết nối với khóa điện 1/Kết nối với hệ thống gọi cửa/<Không có kết nối>	<Mở khóa trong 1 giây> – Mở khóa trong 7 giây	
	Âm thanh chuông mở khóa	–	<Bật>, Tắt	Để biết thông tin chi tiết, tham khảo trang 15.
	Xem mở rộng sau khi mở khóa <sup>*2</sup>	–	Bật, <Tắt>	
Chiếu sáng tự động <sup>*1</sup>	Khi khách tới/Khi theo dõi	–	<Bật>, Tắt	

\*1 Với cài đặt này, bạn có thể chọn tự động bật hoặc không bật đèn LED khi khu vực xung quanh điện thoại cửa bị tối.

\*2 Chỉ model VL-SV70

**Tên mục: “Khác”**

Menu phụ		Các cài đặt
1	2	
Đèn phát	-	<Bật>, <Tắt>
Xóa tất cả hình ảnh	Xóa tất cả hình ảnh/Xóa hình ảnh không được bảo vệ	Yes, No
Khởi tạo cài đặt	Cài đặt mặc định <sup>*1</sup> /Cài đặt nhà máy <sup>*2</sup> - Chọn “Cài đặt nhà máy” khi thải bỏ, chuyển giao hoặc hoàn trả sản phẩm.	Yes, No
Chế độ trình diễn <sup>*2</sup>	-	Bật, <Tắt>

\*1 Cài đặt sau đây không được khởi tạo.

- Cài đặt “**Tần số nguồn cấp điện**”, “**Chọn ngôn ngữ**” và “**Khóa điện**”.

\*2 Chỉ model VL-SV70

**Tên mục: “Hướng dẫn vận hành”**

Menu phụ	Các cài đặt
1	
Hướng dẫn vận hành	Hiển thị trang web để tải Hướng dẫn sử dụng.

## 9. Thông tin chung

### 9.1 Vệ sinh

Vệ sinh thiết bị bằng miếng vải khô, mềm.

Nếu thiết bị bám bẩn nhiều, dùng vải ẩm thấm ít nước để lau thiết bị.

**Quan trọng:**

- Không sử dụng các chất tẩy rửa có chứa cồn, chất tạo bóng, bột giặt, ét xăng, chất pha loãng, sáp, xăng hoặc nước sôi để vệ sinh sản phẩm. Không được phun thuốc diệt côn trùng, nước rửa kính, keo xịt tóc hoặc sơn tường vào sản phẩm. Vì có thể làm biến màu hoặc chất lượng của sản phẩm.

<b>Độ nhạy sáng tối thiểu</b>	1 lx (trong khoảng 50 cm tính từ thấu kính camera)
<b>Phương pháp chiếu sáng</b>	Đèn LED

### 9.2 Thông số kỹ thuật

Điều khiển chính (VL-MV70/VL-MV73)

<b>Nguồn điện</b>	220-240 V AC, 50/60 Hz
<b>Công suất tiêu thụ</b>	Chế độ chờ: 2,0 W Chế độ hoạt động: 10,5 W
<b>Kích thước (mm) (cao × rộng × sâu)</b>	Xấp xỉ 158×243×29,5 (Trừ phần nhô ra)
<b>Khối lượng</b>	• VL-MV70: xấp xỉ 760 g • VL-MV73: xấp xỉ 765 g
<b>Môi trường hoạt động</b>	Nhiệt độ xung quanh: xấp xỉ 0 °C đến +40 °C Độ ẩm tương đối (không ngưng tụ): đến 90 %
<b>Màn hình hiển thị</b>	Xấp xỉ 17,8 cm (7,0 inch) màn hình màu rộng
<b>Chế độ đàm thoại</b>	Rảnh tay
<b>Phương pháp lắp đặt</b>	Gắn tường (giá treo kèm theo)

Điện thoại cửa (VL-V522L)

<b>Nguồn điện</b>	Nguồn cấp cho điều khiển chính
<b>Kích thước (mm) (cao × rộng × sâu)</b>	Xấp xỉ 131×99×36,5 (trừ phần nhô ra)
<b>Khối lượng</b>	Xấp xỉ 200 g
<b>Môi trường hoạt động</b>	Nhiệt độ xung quanh: xấp xỉ -15 °C đến +55 °C Độ ẩm tương đối (không ngưng tụ): đến 90 %
<b>Góc nhìn</b>	Ngang: xấp xỉ 87° Dọc: xấp xỉ 66°
<b>Phương pháp lắp đặt</b>	Gắn tường (Đế gắn kèm theo)

## 10.1 Xử lý sự cố

### Màn hình điều khiển (hình ảnh điện thoại gọi cửa)

Sự cố	Nguyên nhân & Cách xử lý	
Hình ảnh bị biến dạng.	<ul style="list-style-type: none"> <li>Hình ảnh biến dạng có thể do đặc tính của thấu kính camera. Đây không phải là dấu hiệu hỏng hóc.</li> </ul>	–
Hình ảnh có hai màu đen và trắng (hoặc tím xanh).	<ul style="list-style-type: none"> <li>Vào ban đêm hoặc khi khu vực xung quanh điện thoại gọi cửa bị thiếu sáng, hình ảnh có thể có màu đen và trắng (hoặc tím xanh). <ul style="list-style-type: none"> <li><b>Khi sử dụng điện thoại gọi cửa có đèn LED</b> Đèn LED trên điện thoại gọi cửa có thể tắt. Hãy bật đèn LED khi trời tối.</li> <li><b>Khi sử dụng điện thoại gọi cửa không có đèn LED</b> Chúng tôi khuyến cáo lắp thêm đèn ở khu vực xung quanh điện thoại gọi cửa.</li> </ul> </li> </ul>	17 18
Phần nền có màu hơi xanh lá cây.	<ul style="list-style-type: none"> <li>Vào ban đêm hoặc khi khu vực xung quanh điện thoại gọi cửa bị thiếu sáng, đèn hoặc vật màu trắng gần điện thoại gọi cửa có thể hiện màu xanh lục. Đây không phải là dấu hiệu hỏng hóc.</li> </ul>	–
Vào ban đêm hình ảnh thường bị tối và không thể nhận diện được khuôn mặt.	<ul style="list-style-type: none"> <li>“Chiếu sáng tự động” được cài đặt về “Tắt”. → Thay đổi cài đặt sang “Bật”.</li> <li>Ngay cả khi đèn LED trên thiết bị sáng nhưng do ánh sáng đèn LED không thể chiếu đến tất cả các góc (ở khu vực ngay bên cạnh điện thoại gọi cửa), gương mặt khách có thể không rõ mặc dù họ đứng sát cạnh điện thoại gọi cửa. → Chúng tôi khuyến cáo lắp thêm đèn ở khu vực xung quanh điện thoại gọi cửa.</li> </ul>	18 –
Hình ảnh khuôn mặt khách bị tối.	<ul style="list-style-type: none"> <li>Khuôn mặt bị tối do nắng chiếu trực tiếp hoặc do ngược sáng. → Sử dụng chức năng bù sáng.</li> </ul>	17
Hình ảnh bị nhiễu hoặc không rõ. <ul style="list-style-type: none"> <li>Hình ảnh không rõ nét.</li> </ul>	<ul style="list-style-type: none"> <li>Bề mặt thấu kính bị bẩn. → Vệ sinh thấu kính bằng miếng vải khô mềm.</li> <li>Có hơi nước tích tụ trên bề mặt thấu kính điện thoại gọi cửa. → Đợi cho hơi nước bay hơi.</li> </ul>	20 –
Hình ảnh có màu đen hoặc trắng.	<ul style="list-style-type: none"> <li>Điều chỉnh độ sáng màn hình không tốt. → Điều chỉnh độ sáng khi hiển thị hình ảnh.</li> </ul>	14
Hình ảnh có màu trắng hoặc xuất hiện các đường kẻ hoặc vòng tròn màu trắng trên màn hình.	<ul style="list-style-type: none"> <li>Ánh sáng mạnh như ánh nắng chiếu trực tiếp vào mặt kính điện thoại gọi cửa có thể làm cho hình ảnh không rõ nét. (Đây không phải là dấu hiệu bị lỗi.) → Để thiết bị tránh xa ánh nắng mặt trời trực tiếp hoặc thay đổi góc lắp điện thoại gọi cửa để hạn chế lỗi này.</li> </ul>	–
Xuất hiện chấm đen nhỏ trên nền.	<ul style="list-style-type: none"> <li>Nếu bị nắng chiếu trực tiếp, sẽ xuất hiện chấm đen ở giữa màn hình. Đây không phải là dấu hiệu hỏng hóc.</li> </ul>	–
Hình ảnh bị rung.	<ul style="list-style-type: none"> <li>Sử dụng đèn AC (dòng xoay chiều) như đèn huỳnh quang ở gần điện thoại gọi cửa. → Đèn AC (dòng xoay chiều) như đèn huỳnh quang sáng chập chờn vào ban đêm. (Đây không phải là dấu hiệu bị lỗi.)</li> </ul>	–
Hình ảnh hiển thị không đúng khi sử dụng chế độ thu phóng hình.* <sup>1</sup>	<ul style="list-style-type: none"> <li>Thiết lập lại vị trí thu phóng hình. → Thiết lập lại chế độ “Cài đặt vị trí thu phóng”.</li> </ul>	11

\*1 Chế độ màn hình rộng/thu phóng không hỗ trợ đối với điện thoại gọi cửa (model VL-V522L).

## 10. Xử lý sự cố

### Nhạc chuông

Sự cố	Nguyên nhân & Cách xử lý	
Chuông điện thoại cửa không kêu.	<ul style="list-style-type: none"><li>• Âm lượng để ở chế độ yên lặng. → Kích hoạt âm thanh của chuông báo.</li></ul>	18

### Các cuộc gọi

Sự cố	Nguyên nhân & Cách xử lý	
Tăng giảm âm thanh.	<ul style="list-style-type: none"><li>• Khu vực xung quanh điều khiển chính hoặc điện thoại cửa ồn, khiến âm thanh tăng giảm. → Thử sử dụng chế độ "Press-to-talk".</li></ul>	12
Không thể nghe được cuộc gọi do tiếng ồn hoặc nhại tiếng.	<ul style="list-style-type: none"><li>• Tiếng ồn hoặc nhại tiếng có thể xảy ra khi bạn ở quá gần bên khách. → Di chuyển cách xa bên khách.</li></ul>	-
Khách không thể nghe giọng nói của bạn nhưng có thể nghe được giọng nói của khách.	<ul style="list-style-type: none"><li>• Bạn đang sử dụng chế độ "Press-to-talk". (  hiển thị trên điều khiển chính) → Khi sử dụng chế độ "Press-to-talk", khách chỉ có thể nghe được giọng nói của bạn khi bạn ấn <b>【TALK】</b>.</li></ul>	12

### Nội dung khác

Sự cố	Nguyên nhân & Cách xử lý	
<ul style="list-style-type: none"><li>• Chế độ "Chế độ trình diễn" hiển thị trên màn hình.</li><li>• Chuông kêu đều đặn.</li><li>• Có thể nói chuyện hoặc tạo cuộc gọi mới.</li></ul>	<ul style="list-style-type: none"><li>• Chức năng "Chế độ trình diễn" được kích hoạt. → Thiết lập "Chế độ trình diễn" về "Tắt".</li></ul>	19
Thiết bị không hoạt động đúng. Thiết bị hoạt động không đúng.	Hãy thực hiện các thao tác sau. → Dùng vật nhọn ấn vào nút <b>【RESET】</b> ở mặt dưới điều khiển chính. (Không ảnh hưởng đến hình ảnh đã ghi và cấu hình cài đặt.)	9
Điều khiển chính không hoạt động đúng. <ul style="list-style-type: none"><li>• Màn hình điều khiển không hiển thị.</li><li>• Chuông không kêu.</li><li>• Không nghe thấy giọng nói.</li></ul>	<ul style="list-style-type: none"><li>• Kiểm tra nguồn điện.</li><li>• Nếu có điện, có khả năng dây điện bị trục trặc. → Liên hệ với trung tâm bảo hành ủy quyền.</li></ul>	-

Phần này giải thích vận hành cơ bản của bộ phận gắn sảnh VL-V901 (Điện thoại gọi cửa dành cho chung cư/căn hộ) khi sử dụng với điều khiển chính VL-MV73.

Để biết thêm thông tin về tính năng và cách vận hành, vui lòng truy cập web của chúng tôi và tìm tài liệu sau <https://panasonic.net/cns/pcc/support/intercom/v900>

## 11.1 Các nút điều khiển

### 11.1.1 Bộ phận gắn sảnh

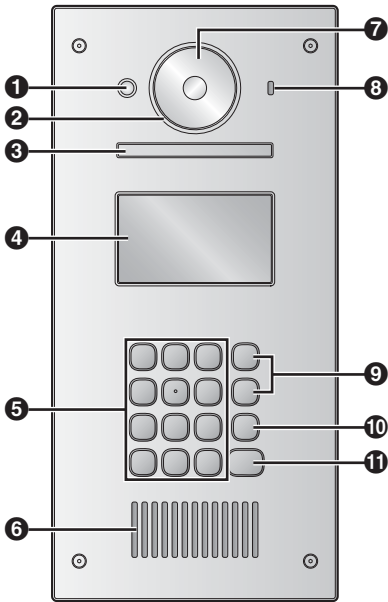

- ❶ Cảm biến nhiệt**  
Bật màn hình hiển thị khi phát hiện có khách.
- ❷ Nắp thấu kính**
- ❸ Đèn**  
Chiếu sáng khi trời tối.
- ❹ Màn hình hiển thị**
- ❺ Bàn phím**
- ❻ Loa**
- ❼ Thấu kính camera**
- ❽ Micro**
- ❾ Nút tìm kiếm (▲ và ▼)**  
Dùng để chọn danh mục hiển thị trên màn hình.
- ❿ Nút hủy (X)**
- ⓫ Nút gọi (📞)**

## 11.2 Thao tác bộ phận gắn sảnh

### 11.2.1 Gọi chủ nhà

#### Nhập số phòng

1. Nhập số phòng của chủ nhà.
2. Ấn **[📞]** để gọi.

#### Tim bằng chữ cái đầu tiên của tên

1. Ấn **[✖]**.
2. Sử dụng bàn phím để nhập chữ cái đầu tiên của tên chủ nhà.
  - Ấn 1 phím liên tục để chọn các chữ cái tiếp theo.
  - Gọi ý hiển thị ở dưới góc màn hình.
3. Ấn **[▲]** hoặc **[▼]** để tìm kiếm tên mong muốn.
4. Ấn **[📞]** để gọi.

#### Tim kiếm bằng danh bạ

1. Ấn **[▼]**.
2. Ấn **[▲]** hoặc **[▼]** để tìm kiếm tên mong muốn.
3. Ấn **[📞]** để gọi.

#### Chuyển hình ảnh hiển thị trên điều khiển chính

Trong khi đàm thoại qua điều khiển chính, ấn **[#]** để chuyển hình ảnh hiển thị trên điều khiển chính từ bộ phận gắn sảnh sang camera. Để quay lại chế độ hình ảnh ở sảnh, ấn **[✖]**.

## 11. Vận hành cơ bản VL-V901

### 11.2.2 Gọi lễ tân

- 1 Ấn [▼].
- 2 Ấn [▲] hoặc [▼] để tìm lễ tân.
- 3 Ấn [△] để gọi.

### 11.2.3 Mở cửa bằng cách nhập mã mở khóa

- 1 Ấn [#].
- 2 Nhập mã mở khóa có 4 ký tự.
- 3 Ấn [△].

## 11.3 Vận hành điều khiển chính bằng bộ phận gắn sảnh

### 11.3.1 Màn hình xem hình ảnh của điều khiển chính

Hình ảnh từ bộ phận gắn sảnh

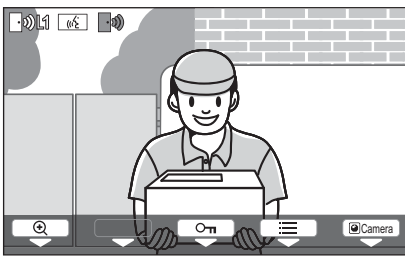

Hình ảnh từ camera

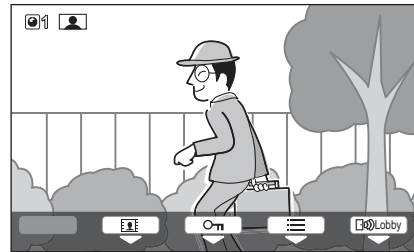

### Biểu tượng trạng thái

- Cho biết bộ phận gắn sảnh nào đang gọi, đang quan sát hoặc đang đàm thoại. ("1" hiển thị mã số thiết bị.)
- Cho biết điện thoại cửa nào đang gọi, đang quan sát hoặc đang đàm thoại.
- Cho biết có cuộc gọi từ điện thoại cửa khi quan sát hoặc đang gọi thiết bị khác.
- Cho biết có cuộc gọi từ bộ phận gắn sảnh hoặc camera hoặc máy lẻ khi đang quan sát hoặc gọi từ điện thoại cửa.
- Cho biết camera nào đang quan sát. ("1" hiển thị mã số thiết bị.)
- Cho biết đang đàm thoại qua điều khiển chính.
- Cho biết điều khiển chính đang quan sát.



### 11.3.2 Quan sát bên ngoài bằng bộ phận gắn sảnh hoặc camera

1 Ấn [].

- Nếu có nhiều thiết bị, chọn một thiết bị mong muốn → .
- Hình ảnh trên thiết bị được hiển thị.
- Nếu gắn camera với bộ phận gắn sảnh, bạn có thể thay đổi quan sát từ bộ phận gắn sảnh sang camera bằng cách ấn  hoặc .

2 Khi kết thúc, ấn **[OFF]**.

Lưu ý:

- Tùy thuộc vào thành phần hệ thống mà bộ phận gắn sảnh VL-V901 kết nối, quan sát có thể không khả dụng.

### 11.3.3 Mở cửa ra vào

Bạn có thể mở khóa cửa ra vào trong khi đàm thoại với khách hoặc quan sát qua bộ phận gắn sảnh hoặc camera.

Để mở khóa cửa ra vào trong khi đàm thoại hoặc quan sát, ấn .

### 11.3.4 Gọi đến máy lẻ

1 Ấn [ TALK].

2 Chọn máy lẻ mong muốn.

- Có thể hiển thị tối đa 4 máy lẻ.

3 Ấn  → .

4 Khi kết thúc, ấn **[OFF]**.

### 11.3.5 Chuông cửa

Chuông cửa có thể được kết nối với điều khiển chính. Trong trường hợp này, điều khiển chính sẽ kêu khi ấn nút chuông cửa.

## 11.4 Điều kiện và giới hạn của hệ thống

Lưu ý các hạn chế và điều kiện hệ thống dưới đây.

- Chỉ có thể xử lý một cuộc gọi hoặc quan sát trong một lần.  
Cuộc gọi sau sẽ ngắt cuộc gọi hiện tại (nếu cuộc gọi hiện tại được ưu tiên ít hơn), hoặc không được kết nối (nếu cuộc gọi hiện tại được ưu tiên hơn).  
Ưu tiên thấp: Quan sát  
Ưu tiên trung bình: Các cuộc gọi thông thường (bộ phận gắn sảnh đến điều khiển chính, điều khiển chính đến máy lẻ PBX, v.v)  
Ưu tiên cao: Cuộc gọi khẩn cấp
- Tất cả cuộc gọi và phiên quan sát bị ngắt kết nối sau khi thời lượng “thời gian chờ” được cài đặt trước kết thúc.
- Để thực hiện các vận hành trên, cần có các thiết bị tùy chọn và cấu hình cho các thiết bị này. Liên hệ quản lý tòa nhà để biết thêm thông tin.

**Panasonic Corporation**

1006, Oaza Kadoma, Kadoma-shi, Osaka 571-8501, Japan  
<http://www.panasonic.com>

© Panasonic Corporation 2020

**PNQP1652YA** C1020MM1021