

Hướng dẫn sử dụng

Tên model	Mã model
Điện thoại gọi cửa	VL-SV71
Điều khiển chính	VL-MV71

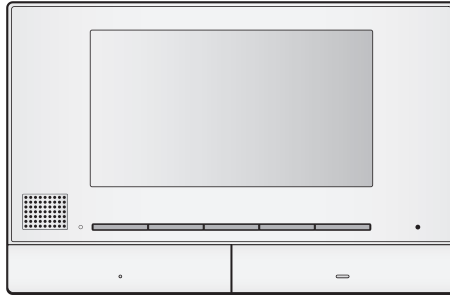

Cảm ơn quý khách đã mua sản phẩm của Panasonic.

Vui lòng đọc kỹ hướng dẫn sử dụng trước khi dùng sản phẩm và cất giữ để tham khảo sau này.

Vui lòng đọc kỹ thông tin trong mục "Vi sự an toàn của bạn" để biết thêm chi tiết.

Đây là hệ thống phụ trợ; sản phẩm này không được thiết kế để hoàn toàn phòng tránh hiện tượng mất cắp tài sản. Panasonic sẽ không chịu trách nhiệm khi có mất mát tài sản khi đang vận hành hệ thống này.

Không kèm theo hướng dẫn lắp đặt.

1. Giới thiệu

Giới thiệu

1.1 Thành phần model	3
1.2 Thông tin về phụ kiện	3
1.3 Phụ kiện bổ sung/thay thế	4
1.4 Thông tin chung.....	5
1.5 Biểu tượng, biểu thị và kiểu dáng	6
1.6 Nhãn hiệu và nhãn hiệu đã đăng ký.....	6

2. Thông tin quan trọng

Thông tin quan trọng

2.1 Vì sự an toàn của bạn	7
2.2 Hướng dẫn an toàn quan trọng.....	7
2.3 Để vận hành tốt nhất	7
2.4 Thông tin quan trọng khác.....	8

3. Chuẩn bị

Chuẩn bị

3.1 Các nút điều khiển.....	9
3.2 Sử dụng màn hình hiển thị	10
3.3 Cài đặt ngôn ngữ, ngày và giờ	10
3.4 Cài đặt vị trí thu phóng và cài đặt màn hình rộng/thu phóng	10

4. Đàm thoại và quan sát

Đàm thoại và quan sát

4.1 Trả lời cuộc gọi điện thoại cửa	12
4.2 Chuyển cuộc gọi điện thoại cửa	12
4.3 Quan sát bên ngoài bằng điện thoại cửa	12
4.4 Đàm thoại qua các thiết bị khác	13

5. Ghi và phát

Ghi và phát

5.1 Ghi lại hình ảnh điện thoại cửa	14
5.2 Phát hình ảnh đã ghi	14

6. Sử dụng khóa điện và PBX

Sử dụng khóa điện và PBX

6.1 Sử dụng khóa điện	16
6.2 Tích hợp Panasonic PBX	16

7. Thao tác cuộc gọi đến

Thao tác cuộc gọi đến

7.1 Khi nhận cuộc gọi đến khác	17
--------------------------------------	----

8. Các chức năng phụ

Các chức năng phụ

8.1 Phóng to và thu nhỏ (màn hình rộng/thu phóng, quét ngang/quét dọc)	18
8.2 Cài đặt âm thanh, màn hình cuộc gọi và quan sát.....	18
8.3 Cài đặt chuông báo	18
8.4 Điều khiển chính/điều khiển mở rộng - Danh sách cài đặt chức năng.....	18

9. Mở rộng hệ thống

Mở rộng hệ thống

9.1 Đăng ký điều khiển mở rộng.....	22
9.2 Hủy đăng ký thiết bị.....	22

10. Thông tin chung

Thông tin chung

10.1 Vệ sinh	23
10.2 Thông số kỹ thuật.....	23

11. Xử lý sự cố

Xử lý sự cố

11.1 Xử lý sự cố.....	24
11.2 Thông báo lỗi - điều khiển chính.....	26
11.3 Thông báo lỗi - điều khiển mở rộng	26

12. Vận hành cơ bản VL-V900

Vận hành cơ bản VL-V900

12.1 Các nút điều khiển	27
12.2 Thao tác bộ phận gắn sảnh	27
12.3 Vận hành điều khiển chính bằng bộ phận gắn sảnh	28
12.4 Điều kiện và giới hạn của hệ thống.....	29

13. Mục lục

13.1 Mục lục.....	30
-------------------	----

1.1 Thành phần model

Thành phần model	Điều khiển chính* ¹ (Điều khiển chính* ²)	Bộ phận gắn cửa (Điện thoại cửa* ²)
VL-SV71	VL-MV71	VL-V522L
VL-MV71	VL-MV71	-

*1 Cấu hình để sử dụng như điều khiển mở rộng.

*2 Tên sản phẩm được dùng trong tài liệu hướng dẫn này.

Chú ý:

- Trước khi kết nối hoặc vận hành sản phẩm này, vui lòng đọc hướng dẫn dán phía sau của điều khiển chính.

1.2 Thông tin về phụ kiện

1.2.1 Phụ kiện kèm theo

Lưu ý:

- Phụ kiện dùng để lắp đặt điều khiển chính và điện thoại cửa được mô tả trong Hướng dẫn lắp đặt đi kèm.

1. Giới thiệu

1.3 Phụ kiện bổ sung/thay thế

Vui lòng liên hệ đại lý của Panasonic để biết thêm thông tin bán hàng.

Từ thời điểm tháng 6 năm 2017

Hạng mục phụ kiện	Mã đặt hàng	Số thiết bị có thể kết nối được
Bộ phận gắn cửa	VL-V555 (trên bề mặt tường)	Tối đa 2
	VL-V522L (trên bề mặt tường)	
Bộ phận gắn sảnh*1	VL-V590	
Điện thoại gọi cửa dành cho chung cư/căn hộ*1	Sê-ri VL-V900 và VL-V700	Liên hệ quản lý tòa nhà để biết thêm thông tin.
Điều khiển mở rộng	VL-MV71	Tối đa 3 (không bao gồm điều khiển chính)

*1 Liên hệ quản lý tòa nhà để biết thêm thông tin.

Lưu ý:

- Thông số kỹ thuật khác nhau tùy thuộc vào model điện thoại cửa và bộ phận gắn sảnh. Chức năng sau không khả dụng trên VL-V522L (điện thoại cửa kèm theo) và VL-V590.
 - VL-V590: Quan sát bên ngoài bằng điện thoại cửa (trang 12)
 - VL-V590: Cài đặt chế độ sáng cho đèn LED điện thoại cửa (trang 18)
 - VL-V590: Cài đặt chế độ bù sáng ngược điện thoại cửa (trang 18)
 - VL-V522L/VL-V590: Cài đặt vị trí thu phóng và cài đặt màn hình rộng/thu phóng (trang 10)

1.3.1 PBX tương thích của Panasonic

Có thể sử dụng thiết bị này với PBX của Panasonic (trang 16). Liên hệ với đại lý bán hàng để biết thêm thông tin.

PBX tương thích của Panasonic*1

- Sê-ri KX-TDA30/TDA100/TDA100D/TDA200/TDA600
- Sê-ri KX-TDE100/TDE200/TDE600
- Sê-ri KX-NS300/NS500/NS700/NS1000
- Sê-ri KX-NSX1000/NSX2000

*1 Từ thời điểm tháng 6 năm 2017.

1.4 Thông tin chung

- Trong trường hợp có sự cố, trước hết bạn nên liên lạc với nhà phân phối thiết bị.
- Sản phẩm sẵn có tùy theo khu vực bạn sinh sống. Để biết thêm thông tin, vui lòng liên hệ đại lý.
- Trong tài liệu hướng dẫn này, hậu tố ở đằng sau các mã model (ví dụ: "VN" trong "VL-SV71VN") được lược bỏ trừ trường hợp cần thiết. Khi dùng các hậu tố để mô tả các model (ví dụ: "Model VN"), hậu tố ám chỉ tất cả các model trong sê-ri.
- Tất cả chức năng được liệt kê trong tài liệu hướng dẫn này khả dụng trên điều khiển chính kèm theo. Tuy nhiên, các chức năng khả dụng trên điện thoại cửa và bộ phận gắn sảnh sẽ khác nhau tùy thuộc vào model của điện thoại cửa và bộ phận gắn sảnh. Để biết thêm chi tiết về bộ phận gắn sảnh và điện thoại cửa tùy chọn, xem "1.3 Phụ kiện bổ sung/thay thế" ở trang 4.
- Thiết kế và thông số kỹ thuật có thể thay đổi mà không báo trước.
- Hình minh họa trong tài liệu hướng dẫn đi kèm có thể hơi khác so với sản phẩm thực tế.













Chế độ nhà ở và chế độ căn hộ

Có thể cấu hình điều khiển chính để vận hành ở 2 chế độ: Chế độ nhà ở và chế độ căn hộ.

- Chế độ nhà ở là chế độ sử dụng điều khiển chính như một hệ thống riêng biệt và không kết nối với hệ thống lớn hơn gồm có bộ phận gắn sảnh VL-V900. Tài liệu này mô tả vận hành chế độ nhà ở.
- Chế độ căn hộ là chế độ sử dụng điều khiển chính được kết nối với hệ thống lớn hơn gồm có bộ phận gắn sảnh VL-V900, ví dụ ở chung cư căn hộ. Vận hành chế độ căn hộ được mô tả ở mục 12. Vận hành cơ bản VL-V900 (Trang 27) của tài liệu này cũng như tài liệu Thông tin bổ sung. Có thể xem tài liệu Thông tin bổ sung ở trang web sau.

<https://panasonic.net/cns/pcc/support/intercom/v900>

Biểu tượng đồ họa có trên thiết bị và thuyết minh











1		2		3		4		5		6	
7		8		9		10		11		12	

1. Dòng điện xoay chiều (A.C.) 2. Dòng điện một chiều (D.C.) 3. Nối đất bảo vệ 4. Nối đất đẳng thế bảo vệ 5. Nối đất chức năng 6. Chỉ dành cho sử dụng trong nhà 7. Thiết bị loại II (thiết bị có khả năng chống điện giật dựa vào khả năng cách điện 2 lớp hoặc cách điện tăng cường) 8. "ON" (điện nguồn) 9. "OFF" (điện nguồn) 10. Chờ (điện nguồn) 11. "ON"/"OFF" (điện nguồn; ấn-ấn) 12. Cảnh báo, nguy hiểm điện giật

1. Giới thiệu

1.5 Biểu tượng, biểu thị và kiểu dáng

Các biểu tượng, biểu thị và kiểu dáng sau được sử dụng trong cuốn tài liệu này.

Mục	Cách biểu thị	Ví dụ
Văn bản hiển thị trên màn hình sản phẩm.	Văn bản hiển thị với phông chữ đặc biệt, thường nằm trong dấu ngoặc kép.	“Initial settings”
Biểu tượng hiển thị trên màn hình sản phẩm.	Biểu tượng được minh họa đen-trắng	
Nút có dấu in ở trên hoặc gần	Nút có hình in hiển thị, thường nằm trong dấu ngoặc dày	【TALK】 【☰】
Phím mềm	Biểu tượng phím mềm được minh họa đen-trắng	
Thao tác	Thường được viết bằng kiểu chữ tắt. Không có động từ. Trừ trường hợp nêu rõ, tất cả các thao tác đều dùng cho điều khiển chính, điều khiển mở rộng.	Ví dụ điều khiển chính/điều khiển mở rộng  → “Display” →  → “Brightness” ● Ý nghĩa: Ấn phím mềm bên dưới biểu tượng phím mềm  , ấn các phím mềm bên dưới biểu tượng phím mềm  và  để chọn “Display”, sau đó ấn phím mềm bên dưới biểu tượng phím mềm  và ấn  hoặc  để chọn “Brightness”.

1.6 Nhãn hiệu và nhãn hiệu đã đăng ký

- Phần mềm của thiết bị này dựa trên nền tảng của Independent JPEG Group.
- Tất cả nhãn hiệu đăng ký được trích dẫn trong tài liệu này là tài sản của các công ty tương ứng.

2.1 Vì sự an toàn của bạn

Để tránh thương tích nghiêm trọng, tử vong hoặc hư hỏng tài sản, vui lòng đọc kỹ mục này trước khi sử dụng sản phẩm để đảm bảo sản phẩm hoạt động chính xác và an toàn.



Để tránh hỏa hoạn và điện giật

- Chỉ sử dụng nguồn điện ghi trên thiết bị. Nếu bạn không chắc về nguồn điện sử dụng trong nhà, hãy liên hệ đại lý bán hàng hoặc công ty điện lực ở địa phương.
- Không cố tình tháo rời hoặc điều chỉnh sản phẩm. Liên hệ với trung tâm bảo hành ủy quyền để sửa chữa sản phẩm.
- Không chạm vào phích cắm khi tay ướt.
- Không được chạm vào phích cắm khi có giông bão.
- Không sử dụng sản phẩm (ngoại trừ điện thoại cửa) ở khu vực có mưa, độ ẩm, hơi nước, khói xe cộ hoặc nơi có nhiều bụi.
- Không tác động (ví dụ như làm xoắn, kéo căng, cuộn dây, bẻ cong dây, uốn và làm đứt dây, để dây gần các nguồn nhiệt hoặc để vật nặng lên trên dây nguồn), làm vậy có thể hỏng dây nguồn. Sử dụng sản phẩm có dây nguồn bị hỏng có thể gây điện giật, đoản mạch hoặc cháy nổ. Liên hệ với trung tâm bảo hành ủy quyền để sửa chữa sản phẩm.
- Không để ổ điện hoặc dây điện chạy quá tải so với mức được quy định. Quá tải do cắm nhiều giắc trên cùng một ổ điện có thể gây tích tụ nhiệt dẫn đến cháy nổ.
- Không để vật bằng kim loại bên trong thiết bị. Không để chất lỏng bám vào sản phẩm (ngoại trừ điện thoại cửa).
Nếu có vật kim loại hoặc nước rơi vào bên trong sản phẩm, hãy rút phích cắm ra, liên hệ với trung tâm bảo hành ủy quyền.
- Không sử dụng lò vi sóng hoặc các thiết bị như bếp điện từ để sấy các bộ phận của sản phẩm này.
- Cắm chặt phích cắm vào ổ cắm điện. Nếu không có thể gây sốc điện và/hoặc tích tụ nhiệt quá mức dẫn đến cháy nổ. Không sử dụng phích cắm hoặc ổ điện hỏng.
- Thường xuyên lau sạch bụi bẩn v.v. trên phích cắm bằng cách rút bộ đổi nguồn ra khỏi ổ điện, sau đó lau sạch bằng miếng vải khô. Bụi tích tụ có thể gây ẩm mốc v.v. và làm hỏng vật liệu cách điện, dẫn đến hỏa hoạn.

- Rút giắc cắm ra khỏi ổ điện nếu thấy thiết bị phát ra khói, có mùi lạ hoặc có tiếng kêu khác thường, hoặc khi thiết bị rơi hoặc hư hỏng vật lý. Trong điều kiện này, hỏa hoạn hoặc điện giật có thể xảy ra. Kiểm tra đảm bảo khói không còn phát ra, liên hệ với trung tâm bảo hành ủy quyền.
- Nắm vào thân (không nắm vào bộ phận kim loại) của phích cắm khi rút. Rút phích cắm khi nắm vào dây hoặc chân phích cắm có thể gây ra hỏa hoạn, điện giật hoặc thương tích.



Phòng tránh tai nạn, thương tích và hư hỏng tài sản

- Không sử dụng sản phẩm ở những khu vực có rung động mạnh hoặc bất ổn. Vì có thể làm rơi sản phẩm, dẫn đến hư hỏng hoặc gây thương tích.
- Không được để tai gần loa do âm lượng lớn phát ra từ loa có thể làm giảm thính lực.

2.2 Hướng dẫn an toàn quan trọng

Để giảm nguy cơ xảy ra hỏa hoạn, điện giật hoặc thương tích, cần phải tuân theo các cảnh báo an toàn cơ bản khi sử dụng sản phẩm.

- Không sử dụng sản phẩm ở gần khu vực có nước. Chẳng hạn như bồn tắm, bồn rửa mặt, bồn rửa bát hoặc chậu giặt, nơi ẩm ướt hoặc gần bể bơi, v.v.
- Chỉ sử dụng dây nguồn theo chỉ dẫn trong tài liệu này.

CÁT GIỮ CÁC HƯỚNG DẪN NÀY

2.3 Để vận hành tốt nhất

Môi trường

- Đặt thiết bị cách xa các thiết bị gây nhiễu điện, ví dụ như bóng đèn huỳnh quang và động cơ.
- Không để thiết bị tiếp xúc trực tiếp với ánh sáng mặt trời.
- Đặt điều khiển chính tránh xa các nguồn nhiệt như lò sưởi, bếp v.v. Không được đặt thiết bị trong phòng có nhiệt độ dưới 0 °C hoặc trên 40 °C. Không đặt gần nơi ẩm ướt.
- Không lắp đặt sản phẩm ở nơi nhiệt độ thay đổi đột ngột. Nếu không, có thể xuất hiện ngưng tụ trên sản phẩm, gây hư hỏng.
- Ở một số khu vực có điện trường bao quanh, âm thanh hoặc hình ảnh của thiết bị có thể bị nhiễu loạn.

2. Thông tin quan trọng

2.4 Thông tin quan trọng khác

- Phích cắm là thiết bị ngắt kết nối chính. Đảm bảo lắp ổ điện gần sản phẩm và lắp ở vị trí dễ tiếp cận.

Quyền riêng tư và sử dụng hình ảnh cá nhân

Khi lắp đặt hoặc sử dụng điện thoại cửa, hãy chú ý đến các quyền riêng tư.

- “Quyền riêng tư” có nghĩa là quyền của một cá nhân hoặc một nhóm người nào đó không cho phép người khác biết các thông tin cá nhân của họ, ngoại trừ những người mà họ muốn. “Quyền sử dụng hình ảnh cá nhân” có nghĩa là quyền không cho phép chụp và sử dụng hình ảnh cá nhân mà chưa được sự đồng ý của cá nhân đó.

Thông tin cá nhân

Bộ nhớ trong của điều khiển chính/ điều khiển mở rộng lưu thông tin cá nhân (hình ảnh và đoạn ghi của khách đến, v.v). Panasonic không chịu trách nhiệm đối với những thiệt hại phát sinh do lộ thông tin đã ghi.

• Miễn trừ

Dữ liệu được ghi có thể bị thay đổi hoặc xóa do vận hành không đúng cách, phơi nhiễm tĩnh điện, tai nạn, hỏng hóc, sửa chữa hoặc các vận hành khác. Panasonic không chịu bất cứ trách nhiệm nào đối với những tổn thất trực tiếp hoặc gián tiếp do mất hoặc điều chỉnh hình ảnh ghi được.

Yêu cầu sửa chữa sản phẩm

- Trước khi mang điều khiển chính/điều khiển mở rộng đi sửa chữa, hãy thiết lập lại. Làm vậy sẽ xóa toàn bộ thông tin lưu ở điều khiển chính/ điều khiển mở rộng.*1
- Ngay cả khi đã gửi sản phẩm đi sửa chữa mà chưa thiết lập lại, bộ nhớ (bao gồm dữ liệu đã ghi và các cài đặt) của điều khiển chính/điều khiển mở rộng có thể bị xóa và cài đặt về chế độ mặc định ban đầu của nhà sản xuất sau khi sửa chữa.
- Nếu không thể thực hiện thao tác này do điều khiển chính/điều khiển mở rộng hỏng, hãy liên hệ nơi mua sản phẩm để có biện pháp thích hợp.

Lưu ý khi hoàn trả, chuyển giao hoặc thải bỏ sản phẩm

- Sản phẩm này có thể lưu trữ thông tin cá nhân/bí mật của bạn.
Để bảo vệ các thông tin cá nhân/bí mật, bạn nên xóa các thông tin (hình ảnh đã ghi) từ bộ nhớ trước khi thải bỏ, chuyển nhượng hoặc hoàn trả sản phẩm.
Có thể xóa toàn bộ hình ảnh đã ghi cùng một lúc bằng cách thiết lập lại điều khiển chính/ điều khiển mở rộng*1.

*1 Điều khiển chính/ điều khiển mở rộng: thực hiện “**Factory Setting**” ở “**Initialize settings**” (trang 21).

Thông tin về việc thải bỏ sản phẩm tại các quốc gia khác ngoài Liên Minh Châu Âu



Biểu tượng (1) trên chỉ có hiệu lực tại Liên Minh Châu Âu. Nếu muốn thải bỏ các sản phẩm này, vui lòng liên hệ chính quyền địa phương hoặc đại lý bán hàng để biết cách thải bỏ hợp lý.

Nội dung khác

- Tuyệt đối không được tháo hoặc điều chỉnh thiết bị. Liên hệ với đại lý nơi bạn mua sản phẩm để được sửa chữa.
- Không thể sử dụng thiết bị này khi mất điện.
- Đối với hình ảnh đã ghi:
Hình ảnh đã ghi có thể bị mất khi:
 - Thao tác sai
 - Sốc điện.
 - Tắt nguồn điện khi sử dụng.
- Panasonic không chịu trách nhiệm cho các hỏng hóc phát sinh từ các yếu tố bên ngoài như mất điện.
- Nếu ngừng sử dụng điều khiển chính/ điều khiển mở rộng và điều khiển phụ, tháo điều khiển chính/ điều khiển mở rộng và điều khiển phụ ra khỏi tường tránh để chúng rơi xuống. (Tham khảo đại lý để biết thêm chi tiết về tháo rời sản phẩm.)

3.1 Các nút điều khiển

3.1.1 Điện thoại cửa

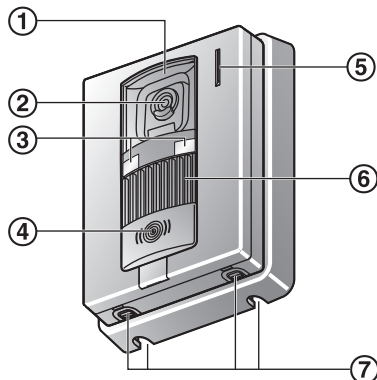

- ① **Nắp thấu kính**
- ② **Thấu kính camera**
- ③ **Đèn LED**
Dùng để chiếu sáng gương mặt của khách hoặc khu vực phía trước điện thoại cửa, nên dù trong tối vẫn có thể thấy mặt của khách.
- ④ **Nút gọi và đèn báo (đỏ)**
Đèn sáng màu đỏ khi có điện.
- ⑤ **Micro**
- ⑥ **Loa**
- ⑦ **Lỗ thoát nước**
Các lỗ này dùng để thoát nước mưa. Không được che các lỗ này.

Chất lượng hình ảnh điện thoại cửa

Chất lượng hình ảnh điện thoại cửa có thể thay đổi tùy thuộc vào môi trường lắp đặt, chế độ cài đặt, điều kiện ánh sáng, thời gian, v.v.

Xem trang 24 để biết thêm thông tin.

3.1.2 Điều khiển chính/điều khiển mở rộng

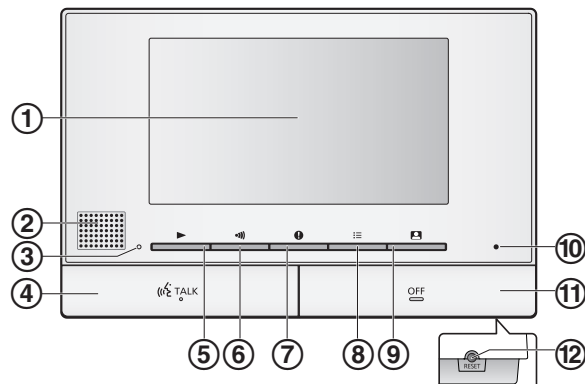

- ① **Màn hình hiển thị (trang 10)**
- ② **Loa**
- ③ **Đèn báo phát (xanh dương)**
Sáng khi có hình ảnh không được phát. Đèn báo tắt khi phát hình ảnh này.
- ④ **Nút TALK (TALK)**
- ⑤ **Nút phát (▶)**
Ấn để hiển thị màn hình phát hình ảnh khi điều khiển chính ở chế độ nghỉ.
Có thể dùng nút này như phím mềm (trang 10).
- ⑥ **Nút chuyển cuộc gọi (☎)**
Ấn để chuyển cuộc gọi điều khiển mở rộng khi điều khiển chính ở chế độ nghỉ hoặc chuyển cuộc gọi.
Có thể dùng nút này như phím mềm (trang 10).
- ⑦ **Nút thông tin (ⓘ)**
Ấn để hiển thị màn hình thông tin khi điều khiển chính ở chế độ nghỉ.
Có thể dùng nút này như phím mềm (trang 10).
- ⑧ **Nút menu (☰)**
Ấn để hiển thị màn hình cài đặt khi điều khiển chính ở chế độ nghỉ.
Có thể dùng nút này như phím mềm (trang 10).
- ⑨ **Nút quan sát (📷)**
Ấn để quan sát bên ngoài khi điều khiển chính ở chế độ nghỉ.
Có thể dùng nút này như phím mềm (trang 10).
- ⑩ **Micro**
- ⑪ **Nút OFF (OFF)**
- ⑫ **Nút RESET**
Nếu điều khiển chính không vận hành đúng cách, dùng vật có đầu nhọn ấn nút **RESET** để cài đặt lại điều khiển chính. (Không ảnh hưởng đến hình ảnh đã ghi và cấu hình cài đặt.)

3. Chuẩn bị

Phím mềm

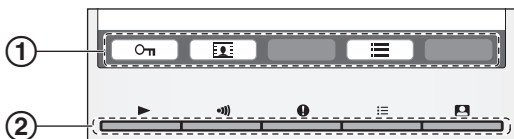

① Biểu tượng phím mềm

Cho biết danh mục sẽ được chọn khi trực tiếp ấn phím mềm bên dưới các biểu tượng. Biểu tượng được hiển thị khác nhau tùy thuộc vào màn hình và chế độ vận hành hiện tại.

② Phím mềm

Chọn trực tiếp danh mục hiển thị trên màn hình bằng các phím mềm.

3.2 Sử dụng màn hình hiển thị

3.2.1 Điều khiển chính - thông tin hiển thị



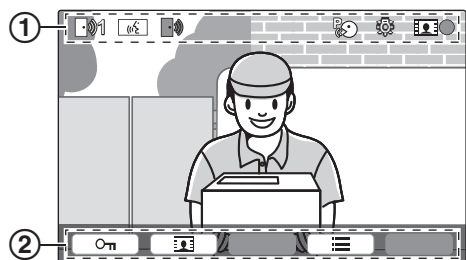





Màn hình hiển thị hình ảnh



① Biểu tượng trạng thái (trang 10)

② Biểu tượng phím mềm (trang 10)

Biểu tượng trạng thái (điều khiển chính)

-  Cho biết điện thoại cửa nào đang gọi, đang quan sát hoặc đang trả lời cuộc gọi. ("1" hiển thị mã số thiết bị.)
-  Cho biết có cuộc gọi từ điện thoại cửa khi quan sát hoặc đang trả lời cuộc gọi từ thiết bị khác (trang 17).
-  Cho biết điều khiển chính đang trả lời cuộc gọi.
-  Cho biết điện thoại cửa đang trò chuyện với máy lẻ PBX.
-  Cho biết điều khiển chính đang quan sát.
-  Cho biết đang ghi hình (trang 14).
-  Cho biết đèn LED của điện thoại cửa đang bật (trang 18).
-  Cho biết đang bật chế độ "Press-to-talk" (Ấn-đề-đàm thoại) (trang 12).

Màn hình thông tin

Có thể hiển thị màn hình thông tin bằng cách ấn  khi điều khiển chính ở chế độ nghỉ. Màn hình thông tin dùng để hiển thị thông tin như tình trạng hiện tại của điều khiển chính.



3.3 Cài đặt ngôn ngữ, ngày và giờ

Khi sử dụng điều khiển chính lần đầu tiên, yêu cầu cài đặt ngôn ngữ hiển thị, ngày và giờ.

- Đèn báo phát sáng nếu các cài đặt này không được cấu hình.

1 Ấn nút  để bật màn hình hiển thị.

2 Ấn các phím mềm bên dưới biểu tượng phím mềm



 hoặc  để chọn ngôn ngữ mong muốn.

3 Ấn .

4 Ấn lại .

5 Cài đặt ngày và giờ.





- Ấn  để chọn mục (ví dụ: năm, tháng, ngày, v.v).

- Ấn  hoặc  để thay đổi cài đặt.

6 Khi hoàn tất, hãy ấn .

- Thiết bị kêu bip 1 lần và màn hình tắt.

Thay đổi ngôn ngữ, ngày và giờ

Bạn có thể thay đổi cài đặt ngôn ngữ, ngày và giờ sau, nếu muốn. Ấn nút , sử dụng , , và phím mềm  để duyệt "Initial settings".

Lưu ý:

- Các cài đặt ngày và giờ có thể bị xóa nếu bị mất điện. Trong trường hợp này, hãy cài đặt lại.
- Thiết lập giờ có thể không được đồng bộ theo thời gian (khoảng 60 giây/ tháng).

3.4 Cài đặt vị trí thu phóng và cài đặt màn hình rộng/thu phóng

Các chức năng này không khả dụng trên điện thoại cửa đi kèm (VL-V522L). Có thể sử dụng các chức năng này với điện thoại cửa tùy chọn (trang 4).

Có thể cấu hình cách hiển thị các hình ảnh điện thoại cửa trên điều khiển chính. Hình ảnh có thể được hiển thị ở chế độ màn hình rộng hoặc thu phóng. Có thể chọn cài đặt khác nhau khi có khách gọi hoặc khi đang quan sát.

**Chế độ màn hình rộng
(cài đặt mặc định)**

Hình ảnh không được thu phóng. Hiển thị toàn bộ hình ảnh camera.

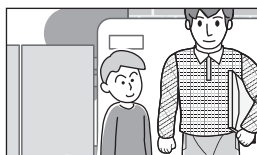
Chế độ thu phóng

Hình ảnh được thu phóng. Hình ảnh hiển thị lớn gấp 2 lần hiển thị màn hình rộng.

- Thiết bị kêu bíp 1 lần, cài đặt được thay đổi và màn hình hiển thị tắt.
4. Khi kết thúc, ấn **[OFF]**.

Lưu ý:

- Nếu không thực hiện các thao tác trên trong vòng 90 giây trong lúc thay đổi cài đặt, cài đặt này sẽ mất và màn hình bị tắt.

Lưu ý:

- Tính năng thu phóng sử dụng thu phóng kỹ thuật số. Vì vậy, chất lượng của các hình ảnh được thu phóng thấp hơn là hình ảnh hiển thị màn hình rộng.
- Có thể thay đổi giữa chế độ màn hình rộng và thu phóng và điều chỉnh vị trí thu phóng khi quan sát hoặc trả lời cuộc gọi. Tham khảo trang 18.

Chọn màn hình rộng hoặc thu phóng

1. Ấn **[☰]** → chọn **“Initial settings”** → **[OK]**.
2. Chọn **“Wide/Zoom settings”** → **[OK]**.
 - Nếu có nhiều điện thoại cửa, chọn điện thoại cửa để cấu hình → **[OK]**.
3. Chọn cài đặt mong muốn → **[OK]**.
 - **“When visitors come”**: Cài đặt sẽ được áp dụng khi trả lời cuộc gọi của khách.
 - **“When monitoring”**: Cài đặt sẽ được áp dụng khi quan sát.
4. Chọn chế độ hiển thị mong muốn → **[OK]**.
 - Thiết bị kêu bíp 1 lần và cài đặt được thay đổi.
5. Khi kết thúc, ấn **[OFF]**.

Lưu ý:

- Nếu chọn **“zoom”**, điều chỉnh vị trí thu phóng để người hoặc vật cần xem hiển thị chính giữa màn hình.
- Khi lưu hình ảnh ở chế độ thu phóng, chỉ phần được thu phóng được lưu.

Chọn vị trí thu phóng (vị trí quét ngang/quét dọc)

Có thể chọn phần hình ảnh hiển thị khi hiển thị hình ảnh đã thu phóng.

1. Ấn **[☰]** → chọn **“Initial settings”** → **[OK]**.
2. Chọn **“Zoom position settings”** → **[OK]**.
 - Nếu có nhiều điện thoại cửa, chọn điện thoại cửa để cấu hình → **[OK]**.
 - Hiển thị hình ảnh đã thu phóng từ điện thoại cửa.
3. Chọn vị trí thu phóng mong muốn → **[OK]**.

4.1 Trả lời cuộc gọi điện thoại cửa

Khi nhận cuộc gọi từ điện thoại cửa, điều khiển chính, điều khiển mở rộng và hình ảnh từ điện thoại cửa hiển thị.

Để trả lời cuộc gọi

Ấn **[TALK]**.

- Nói trong khoảng cách 50 cm so với micro.
- Đàm thoại luân phiên với khách. Nếu bạn và khách cùng nói song song, cả 2 sẽ không nghe được.
- Có thể đàm thoại trong khoảng 90 giây.

Để kết thúc cuộc gọi

Ấn **[OFF]**.

Lưu ý:

- Màn hình hiển thị sẽ tắt nếu không trả lời cuộc gọi trong khoảng 30 giây.
- Các hình ảnh được hiển thị sẽ được lưu tự động vào điều khiển chính (trang 14).

Các tính năng khả dụng khi có cuộc gọi đến

- Tính năng quan sát (trang 12)

Các tính năng khả dụng khi đàm thoại

- Điều chỉnh cài đặt màn hình rộng/thu phóng và quét ngang/quét dọc (trang 18)*1
- Bật hoặc tắt hướng dẫn sử dụng (trang 18)
- Điều chỉnh cài đặt âm thanh và màn hình (trang 18)
- Sử dụng “press-to-talk” (trang 12)
- Chuyển cuộc gọi tới thiết bị khác (trang 12)

*1 Các chức năng này không khả dụng trên điện thoại cửa đi kèm (VL-V522L). Có thể sử dụng các chức năng này với điện thoại cửa tùy chọn (trang 4).

Chế độ Ấn-để-đàm thoại

Nếu cảm thấy khó nghe do tiếng ồn, có thể chọn chế độ “press-to-talk” để nghe dễ dàng hơn.

1. Trong khi đàm thoại, ấn và giữ **[TALK]** khoảng 2 giây để kích hoạt chế độ ấn-để-đàm thoại.

- Thiết bị phát ra tiếng bíp và  hiển thị.

2. Để nói chuyện với khách

Trò chuyện trong khi ấn và giữ **[TALK]**.

Để nghe khách nói

Nhả nút **[TALK]**.

Lưu ý:

- Chế độ ấn-để-đàm thoại bị ngắt khi cuộc gọi kết thúc.

4.2 Chuyển cuộc gọi điện thoại cửa

Có thể chuyển cuộc gọi điện thoại cửa giữa điều khiển chính và điều khiển mở rộng.

Để chuyển cuộc gọi

1. Khi đàm thoại với khách ở điện thoại cửa, ấn **[>]**.
2. Nếu có nhiều loại thiết bị khác nhau, chọn một thiết bị để chuyển cuộc gọi tới → **[OK]**.
 - Để chuyển cuộc gọi tất cả thiết bị, chọn “**Call all together**” → **[OK]**.
3. Chuyển cuộc gọi sang bên khác.
4. Khi một bên được chuyển cuộc gọi trả lời, yêu cầu bên đó nhận cuộc gọi từ điện thoại cửa → **[OFF]**.
 - Để hủy việc chuyển cuộc gọi và tiếp tục đàm thoại với khách, ấn **[TALK]**.

Để nhận cuộc gọi

1. Khi nhận cuộc gọi liên lạc, ấn **[TALK]** để đàm thoại với bên chuyển cuộc gọi.
2. Khi hình ảnh từ điện thoại cửa hiển thị, đàm thoại với khách.
3. Khi kết thúc, ấn **[OFF]**.

Lưu ý:

- Khách không thể nghe được giọng nói trong khi chuyển cuộc gọi.

4.3 Quan sát bên ngoài bằng điện thoại cửa

Có thể quan sát âm thanh và hình ảnh từ điện thoại cửa bằng cách sử dụng điều khiển chính, điều khiển mở rộng.

- 1 Ấn **[CAM]**.

- Nếu có nhiều điện thoại cửa, chọn điện thoại cửa mong muốn → **[OK]**.
- Hình ảnh từ điện thoại cửa được hiển thị.

- 2 Quan sát âm thanh và hình ảnh.

- Có thể đàm thoại với bên được quan sát bằng cách ấn **[TALK]**.

- 3 Khi kết thúc, ấn **[OFF]**.

Lưu ý:

- Đầu bên điện thoại cửa không nghe rõ giọng nói của bạn.
- Có thể quan sát tối đa khoảng 3 phút.

Các tính năng khả dụng khi quan sát

- Ghi hình ảnh điện thoại cửa (trang 14)
 - Điều chỉnh cài đặt màn hình rộng/ thu phóng và quét ngang/quét dọc (trang 18)*1
 - Bật hoặc tắt hướng dẫn sử dụng (trang 18)
 - Điều chỉnh cài đặt âm thanh và màn hình (trang 18)
- *1 Các chức năng này không khả dụng trên điện thoại cửa đi kèm (VL-V522L). Có thể sử dụng các chức năng này với điện thoại cửa tùy chọn (trang 4).

4.4 Đàm thoại qua các thiết bị khác

Có thể mở cuộc gọi liên lạc giữa điều khiển chính và điều khiển mở rộng.

Để gọi

1. Ấn **[]**.
2. Nếu có nhiều loại thiết bị, chọn một thiết bị để chuyển cuộc gọi → **[OK]**.
 - Để chuyển cuộc gọi tất cả thiết bị, chọn “**Call all together**” → **[OK]**.
3. Chuyển cuộc gọi sang bên khác.
4. Đàm thoại với bên được chuyển cuộc gọi khi bên đó trả lời cuộc gọi.
5. Khi kết thúc, ấn **[OFF]**.

Để nhận cuộc gọi

1. Khi nhận cuộc gọi liên lạc, ấn **[ TALK]** để đàm thoại với bên chuyển cuộc gọi.
2. Khi kết thúc, ấn **[OFF]**.

Lưu ý:

- Tự động chuyển cuộc gọi kết thúc sau khoảng 30 giây và cuộc gọi liên lạc tự động kết thúc sau khoảng 90 giây.

5. Ghi và phát

5.1 Ghi lại hình ảnh điện thoại cửa

Điều khiển chính và điều khiển mở rộng có thể ghi lại hình ảnh điện thoại cửa (hình ảnh tĩnh). Có thể lưu trữ lên đến 50 cuộc gọi điện thoại cửa hoặc các phiên quan sát. Mỗi khi ghi lại hình ảnh mới, ảnh được lưu theo từng bộ gồm 8 hình.

5.1.1 Ghi tự động (ghi cuộc gọi đã nhận)

Sau mỗi cuộc gọi đến, điều khiển chính và điều khiển mở rộng tự động ghi lại 8 hình ảnh (tính cả cuộc gọi có trả lời hoặc không trả lời). Thiết bị bắt đầu ghi khoảng 2 giây sau khi nhận cuộc gọi.

Khi không trả lời cuộc gọi

Hình ảnh được lưu dưới dạng là ảnh chưa phát và đèn báo sáng.

Khi có nhiều điện thoại cửa

- Xuất hiện cuộc gọi từ điện thoại cửa khác khi đang nói chuyện hoặc đang quan sát, hình ảnh cuộc gọi đến sẽ không hiển thị và không được ghi lại. Để hiển thị và ghi lại các cuộc gọi đến, bạn phải kết thúc cuộc gọi hiện tại hoặc ngừng quan sát.
- Nếu có cuộc gọi khác đến thì trong khi nhận cuộc gọi này, số lượng hình ảnh ghi được của người gọi đầu tiên (8 hình) sẽ bị giảm xuống.

Khi bộ nhớ bị đầy (tự động cập nhật hình ảnh)

Khi bộ nhớ đầy, hình ảnh mới sẽ tự động thay thế cho hình ảnh cũ nhất. Ngay cả khi hình ảnh cũ nhất nằm trong số hình ảnh chưa phát.

5.1.2 Ghi thủ công (ghi trong khi quan sát)

Điều khiển chính, điều khiển mở rộng có thể ghi hình ảnh thủ công trong khi quan sát.

Trong quá trình quan sát, ấn . Tối đa 8 hình ảnh sẽ được ghi lại.

 hiển thị trên màn hình khi đang ghi.

5.2 Phát hình ảnh đã ghi

Khi có hình ảnh mới được ghi (ví dụ: chưa phát), đèn báo phát sáng (trang 9).

Lưu ý:

- Hình ảnh được ghi bằng điều khiển chính và điều khiển mở rộng chỉ có thể được phát bằng thiết bị ghi hình ảnh đó.

1 Ấn .





- Hiển thị màn hình “Recorded image list”

2 Chọn “Unplayed images” (cho hình ảnh mới) hoặc “Played images” (cho hình ảnh vừa mới phát) → .

- Hiển thị bộ ảnh mới nhất theo loại đã chọn.

3 Truy tìm bộ ảnh và hình ảnh.

- Các vận hành sau đây khả dụng khi truy tìm hình ảnh.
- Xem trang 15 để biết danh sách các vận hành khả dụng.

-  Phát lại liên tục tất cả hình ảnh trong một bộ
-  Tìm bộ ảnh từ cũ nhất đến mới nhất
-  Tìm bộ ảnh từ mới nhất đến cũ nhất
-  Hiển thị menu tùy chọn
-  Quay lại màn hình trước

4 Khi kết thúc, ấn [OFF].

Lưu ý:

- Đèn báo phát tắt khi phát hình ảnh này.

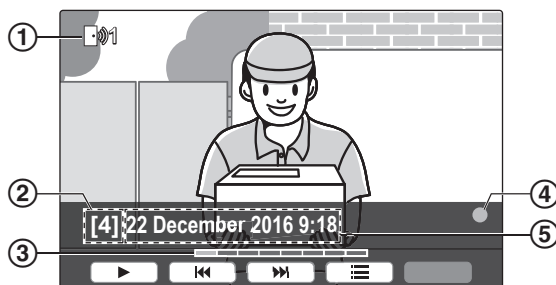

5.2.1 Màn hình phát hình ảnh

Màn hình phát hình ảnh









- Mã số thiết bị
- Mã số bộ ảnh
- Vị trí ảnh bên trong bộ ảnh
- Hiển thị hình ảnh chưa phát.
- Ghi lại ngày giờ

Biểu tượng trạng thái

-  Hiển thị số lượng hình ảnh đã ghi.
-  Hiển thị hình ảnh đã được bảo mật (không xóa được)

Phím mềm khả dụng

-  Phát lại liên tục tất cả hình ảnh trong một bộ
-  Tìm bộ ảnh từ cũ nhất đến mới nhất
-  Tìm bộ ảnh từ mới nhất đến cũ nhất
-  Hiển thị menu tùy chọn
-  Quay lại màn hình trước
-  Ngừng phát lại liên tục



Phát hình ảnh trước đó ở bộ ảnh khi tạm dừng phát liên tiếp.



Phát hình ảnh sau đó ở bộ ảnh khi tạm dừng phát liên tiếp.

5.2.2 Các tùy chọn khả dụng khi phát hình ảnh

Khi phát hình ảnh, có thể ấn để hiển thị menu tùy chọn và thay đổi cài đặt sau.

Tắt hướng dẫn sử dụng

→ chọn “**Guide off**” → .

- Trong khi hướng dẫn sử dụng tắt, phím mềm không kích hoạt các tính năng riêng biệt. Ấn bất kỳ phím mềm để hiển thị lại hướng dẫn sử dụng. Lúc này, có thể kích hoạt được phím mềm như bình thường.

Bật hướng dẫn sử dụng

Ấn phím mềm bất kỳ để hiển thị hướng dẫn sử dụng →

→ chọn “**Guide on**” → .

Bật hoặc tắt chế độ bảo mật

→ chọn “**Protect**” (để bật chế độ bảo mật) hoặc “**Remove protection**” (để tắt chế độ bảo mật)

→ .

- Khi chọn “**Protect**”, có thể không xóa được hình ảnh.
- Có thể bảo mật tối đa là 20 hình ảnh.

Để xóa hình ảnh hiện tại

→ chọn “**Delete**” → → .

- Có thể sử dụng “**Delete all images**” để xóa toàn bộ hình ảnh trong một thao tác. Tham khảo trang 20.

Điều chỉnh độ sáng màn hình









→ chọn “**Brightness**” → điều chỉnh độ sáng.

6.1 Sử dụng khóa điện

Khi kết nối khóa điện có sẵn trên thị trường với điều khiển chính, người dùng có thể mở cửa hoặc cổng bằng điều khiển chính. Cũng có thể lựa chọn khoảng thời gian tín hiệu kiểm soát được gửi tới để mở khóa cửa hoặc cổng. (Thời gian khóa cửa hoặc cổng tùy thuộc vào thông số kỹ thuật của từng khóa điện.)

- Có thể kết nối tối đa 2 khóa điện với điều khiển chính. Khi sử dụng điện thoại cửa phụ, số lượng khóa điện tối đa được kết nối với điện thoại cửa phụ thuộc vào loại điện thoại cửa. Liên hệ với đại lý bán hàng để biết thêm thông tin.
- Để biết thêm thông tin chi tiết về kết nối, hãy tham khảo tài liệu hướng dẫn sử dụng kèm theo khóa điện và Hướng dẫn lắp đặt của sản phẩm.

6.1.1 Cấu hình khóa điện

- 1 Ấn .
- 2 Chọn “**Connected devices**” → .
- 3 Chọn “**Electric lock**” → .
- 4 Chọn điện thoại cửa (“**Doorphone 1**” hoặc “**Doorphone 2**”) mà bạn muốn kết nối khóa điện → .
- 5 Chọn loại khóa điện → .
- 6 Chọn thiết bị kết nối với khóa điện → .
- 7 Chọn thời gian mở khóa → .
- 8 Khi kết thúc, ấn .

Cài đặt khóa điện

Các mục tùy chọn được liệt kê dưới đây.



“**Unlocking buzzer sound**”:

Xác định xem điện thoại cửa có phát ra tiếng kêu ro ro khi khóa điện mở không. Tham khảo trang 20.

“**View extension after unlocking**”:

Xác định xem có kéo dài thời gian phát hình ảnh điện thoại cửa khi mở khóa điện. Tham khảo trang 20.

6.1.2 Mở khóa điện

- 1 Ấn  khi đang đàm thoại hoặc giám sát.
 - Nếu có 2 khóa điện, hãy chọn một khóa điện để mở →  → ấn  để mở khóa điện kia.

Lưu ý:

- Chỉ có thể mở cửa hoặc cổng khi đang đàm thoại hoặc giám sát.
- Khi sử dụng nhiều loại khóa điện với nhiều điện thoại cửa khác nhau, chỉ có thể kích hoạt được khóa điện đã kết nối với điện thoại cửa.



6.2 Tích hợp Panasonic PBX

Kết nối điều khiển chính với PBX cho phép bạn sử dụng máy lẻ PBX để trả lời các cuộc gọi.

Vui lòng sử dụng PBX (trang 4) của Panasonic.

- Để biết thêm thông tin chi tiết về kết nối, hãy tham khảo tài liệu hướng dẫn sử dụng kèm theo PBX và Hướng dẫn lắp đặt của sản phẩm.

Lưu ý:

- Nếu trả lời cuộc gọi bằng máy lẻ PBX, hình ảnh trên camera sẽ hiển thị trên điều khiển chính, và  hiển thị để báo là máy lẻ PBX đang thực hiện cuộc gọi.
- Trong khi  hiển thị, không thể trả lời cuộc gọi bằng điều khiển chính.
- Màn hình sẽ tắt khi cuộc gọi giữa điện thoại cửa và máy lẻ PBX kết thúc, hoặc sau 3 phút.
- Nếu trả lời điện thoại cửa bằng điều khiển chính, cuộc gọi sẽ tiếp tục reo khoảng 15 đến 30 giây. Sau khi trả lời cuộc gọi, người dùng máy lẻ không thể trả lời cuộc gọi hoặc tham gia vào cuộc gọi, ngay cả khi máy lẻ đang đổ chuông.

Khi sử dụng hai điện thoại cửa (trừ bộ phận gắn sẵn tùy chọn VL-V590; trang 4)

Từ máy lẻ PBX, bạn chỉ có thể thực hiện cuộc gọi với điện thoại cửa dùng để đàm thoại hoặc nhận gọi cuối cùng.

7.1 Khi nhận cuộc gọi đến khác

Điều khiển chính, điều khiển mở rộng nhận được thông báo và nhạc chuông như sau nếu nhận cuộc gọi đến khác trong lúc đang đàm thoại, quan sát hoặc nhận cuộc gọi đến.

Ví dụ điều khiển chính:

Khi có cuộc gọi đến từ điện thoại cửa 2 trong khi đàm thoại bằng điện thoại cửa 1.

Ví dụ điều khiển chính:

Khi có cuộc gọi đến từ điện thoại cửa trong khi thực hiện cuộc gọi liên lạc.

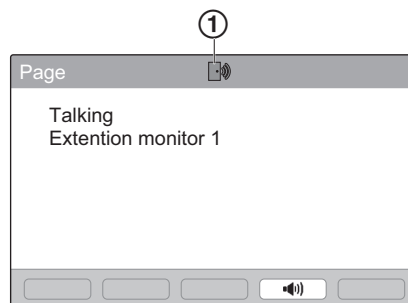

① Biểu tượng cuộc gọi đến

Nhận cuộc gọi đến khi	Thao tác tiếp theo
Đã nhận cuộc gọi đến từ điện thoại cửa	Màn hình hiển thị chuyển tới cuộc gọi mới và kết thúc cuộc gọi đến trước đó.
<ul style="list-style-type: none"> Đàm thoại hoặc quan sát bằng điện thoại cửa Đàm thoại qua cuộc gọi liên lạc 	Nhạc chuông phát ra và biểu tượng cuộc gọi đến hiển thị (①). Để trả lời cuộc gọi đến: <ul style="list-style-type: none"> Ấn [OFF]. <ul style="list-style-type: none"> Cuộc gọi hoặc quan sát ban đầu kết thúc và hình ảnh hiển thị thay đổi Ấn [TALK] đàm thoại với khách ở điện thoại cửa.
Chuyển cuộc gọi điện thoại cửa	Nhạc chuông phát ra và biểu tượng cuộc gọi đến hiển thị (①). Để trả lời cuộc gọi đến: <ul style="list-style-type: none"> Ấn [OFF]. <ul style="list-style-type: none"> Chuyển cuộc gọi kết thúc, sau đó hình ảnh của cuộc gọi ban đầu sẽ phát, bạn có thể đàm thoại với người gọi ban đầu. Ấn [OFF] lần nữa để hiển thị hình ảnh của cuộc gọi đến mới. Ấn [TALK] đàm thoại với khách ở điện thoại cửa.

8.1 Phóng to và thu nhỏ (màn hình rộng/thu phóng, quét ngang/quét dọc)

Các chức năng này không khả dụng trên điện thoại cửa đi kèm (VL-V522L). Có thể sử dụng các chức năng này với điện thoại cửa tùy chọn (trang 4).

Có thể hiển thị hình ảnh ở chế độ màn hình rộng hoặc thu phóng khi thực hiện cuộc gọi hoặc quan sát. Ở chế độ thu phóng, có thể thay đổi vị trí thu phóng (hay còn gọi là chế độ "quét ngang/quét dọc").

Chuyển từ chế độ màn hình rộng sang chế độ thu phóng

Ấn .

Chuyển từ chế độ thu phóng sang chế độ màn hình rộng

Ấn .

Thay đổi vị trí thu phóng ở chế độ thu phóng

 → "Pan/tilt" →  → ấn  hoặc 

Lưu ý:



- Tham khảo ví dụ trang 11 về chế độ màn hình rộng và chế độ thu phóng.
- Chức năng thu phóng sử dụng ở một số thiết bị kỹ thuật số. Chất lượng hình ảnh được thu phóng sẽ kém hơn chất lượng hình ảnh màn hình rộng.
- Khi ghi lại hình ảnh ở chế độ thu phóng, chỉ ghi được phần đã thu phóng.
- Nếu bạn điều chỉnh cài đặt này, cài đặt sẽ mất ở lần tiếp theo khi hiển thị hình ảnh. Để thay đổi cách hiển thị hình ảnh điện thoại gọi cửa trên điều khiển chính, tham khảo trang 11.

8.2 Cài đặt âm thanh, màn hình cuộc gọi và quan sát

Khi quan sát hoặc thực hiện cuộc gọi, có thể ấn

 để hiển thị menu lựa chọn và thay đổi cài đặt âm thanh và màn hình hiển thị.



Để điều chỉnh âm lượng cuộc gọi đến*1

 → "Sound" →  → "Receiver volume" → điều chỉnh âm lượng.

Để điều chỉnh âm lượng nghe ở điện thoại cửa*1

 → "Sound" →  → "Owner's voice volume" → chọn cài đặt mong muốn.

Để thay đổi giọng nói*1 (giúp âm thanh phát ra ở điện thoại gọi cửa trầm hơn.)

 → "Sound" →  → "Voice changer" → chọn cài đặt mong muốn.



Để tắt hướng dẫn sử dụng

 → "Guide off" → .



- Trong khi hướng dẫn sử dụng tắt, phím mềm không kích hoạt các tính năng riêng biệt. Ấn bất kỳ phím

mềm ngoại trừ phím  để hiển thị lại hướng dẫn sử dụng. Trong lúc này, có thể kích hoạt phím mềm như bình thường.



Để bật hướng dẫn sử dụng

Ấn phím mềm ngoại trừ phím  bất kỳ để hiển thị hướng dẫn sử dụng →  → "Guide on" → .



Điều chỉnh độ sáng màn hình

 → "Display" →  → "Brightness" → chọn cài đặt mong muốn.

Điều chỉnh chức năng chỉnh ngược sáng

 → "Display" →  → "Backlight compensation" → chọn cài đặt mong muốn.

Bật hoặc tắt đèn LED

 → "Display" →  → "Illumination" → chọn cài đặt mong muốn.

-  hiển thị khi đèn LED sáng.

*1 Những cài đặt này không thể thay đổi trong thời gian cuộc gọi đến.

8.3 Cài đặt chuông báo

Bạn có thể thay đổi kiểu chuông và âm lượng chuông nghe thấy khi có cuộc gọi đến.

- Để biết cách cấu hình cài đặt, tham khảo trang 19.

8.4 Điều khiển chính/điều khiển mở rộng - Danh sách cài đặt chức năng

Có thể thay đổi cài đặt để phù hợp với điều khiển chính hoặc điều khiển mở rộng.

1 Ấn .

2 Chọn mục cần thay đổi → .

- Lặp lại bước này để duyệt cài đặt mong muốn.

3 Lựa chọn cài đặt mong muốn → .

4 Ấn [OFF].

Lưu ý:

- Nếu không thực hiện các thao tác trên trong vòng 90 giây trong lúc thay đổi cài đặt hoặc khi nhận cuộc gọi đến, cài đặt này sẽ mất và màn hình bị tắt.
- Dấu < > trong bảng sau đây là cài đặt mặc định.
- Trong khi thay đổi cài đặt, "●" được hiển thị ở bên trái mục đang chọn.

Tên mục: "Initial settings"

Menu phụ			Các cài đặt	
1	2	3		
Time and date settings ^{*2}	–	–	2017-1-1 0:00	
Zoom position settings ^{*1, *3}	Doorphone 1 - 2	–	–	Để biết thông tin chi tiết, tham khảo trang 18.
Wide/Zoom settings ^{*1, *3}	Doorphone 1 - 2	When visitors come/When monitoring	Zoom, <Wide>	
Power supply frequency ^{*1}	–	–	<50 Hz>, 60 Hz – Để tránh màu màn hình không đều, chọn tần số điện năng phù hợp với khu vực của bạn.	
Select language ^{*2}	–	–	<English>, العربية	

*1 Các chức năng này không khả dụng trên điều khiển mở rộng.

*2 Thực hiện theo hướng dẫn trên màn hình để cài đặt cấu hình nếu lần đầu sử dụng sản phẩm (trang 10).

*3 Các chức năng này không có ở điện thoại gọi cửa (VL-V522L). Có thể sử dụng các chức năng này với điện thoại cửa tùy chọn (trang 4).

Tên mục: "Ringtone"

Menu phụ		Các cài đặt	
1	2		
Ring volume	Doorphone	Extra loud, <Loud>, Normal, Quiet, Mute	
	Page	Extra loud, <Loud>, Normal, Quiet	
Ringtone	Doorphone 1	<Sound 1>, Sound 2, Sound 3	<Normal>, Repeat
	Doorphone 2	Sound 1, <Sound 2>, Sound 3	<Normal>, Repeat

Tên mục: "Connected devices"^{*1}

Menu phụ				Các cài đặt
1	2	3	4	
Doorphone connection ^{*2}	Doorphone 1	–	–	<Device connected>, Auto detection, Device not connected
	Doorphone 2	–	–	Device connected, <Auto detection>, Device not connected

8. Các chức năng phụ

Menu phụ				Các cài đặt	
1	2	3	4		
Electric lock	Doorphone 1 - 2	Electric door lock/ Electric vehicle gate lock	Connect to the electric lock 1/ Connect to the electric lock 2/ Connect to the doorphone/ <No connection>	<Unlock for 1 second> - Unlock for 7 seconds	
	Unlocking buzzer sound	-	-	<On>, Off	Để biết thông tin chi tiết, tham khảo trang 16.
	View extension after unlocking	-	-	Enable, <Disable>	
Automatic illumination *3	Doorphone 1 - 2	When visitors come/When monitoring	-	<Enable>, Disable	
Lobby connection*4	-	-	-	Device connected, <Device not connected>	

*1 Các chức năng này không khả dụng trên điều khiển mở rộng.

*2 Chọn “Device not connected” dùng cho điện thoại gọi cửa lâu không sử dụng.

*3 Với cài đặt này, bạn có thể chọn tự động bật hoặc không bật đèn LED khi khu vực xung quanh điện thoại cửa bị tối.

*4 Chỉ sử dụng cho bộ phận gắn sảnh VL-V590.

Tên mục: “Register/Cancel”

Menu phụ			Các cài đặt
1	2	3	
Register	Main monitor	-	Extension monitor 1 - Extension monitor 3
	Extension monitor	Yes	Extension monitor 1 - Extension monitor 3
		No	-
Cancel	Extension monitor 1 - Extension monitor 3	-	-

Tên mục: “Other”

Menu phụ		Các cài đặt
1	2	
Play lamp	-	<Enable>, Disable
Delete all images	Delete all images/Delete Non-protected images	Yes, No

Menu phụ		Các cài đặt
1	2	
Initialize settings	Default setting ^{*1} / Factory setting – Chọn “ Factory setting ” khi thải bỏ, chuyển giao hoặc hoàn trả sản phẩm.	Yes, No
Demo mode ^{*2}	–	On, <Off>

*1 Cài đặt sau đây không được khởi tạo.

- Cài đặt “**Power supply frequency**”, “**Select language**” và “**Electric lock**”.
- Thông tin đăng ký thiết bị được đăng ký với điều khiển chính. (Tất cả các thiết bị còn lại đều được đăng ký với điều khiển chính kể cả sau khi khôi phục cài đặt.)

*2 Các chức năng này không khả dụng với điều khiển mở rộng.

Tên mục: “**Operating instructions**”

Menu phụ	Các cài đặt
1	
Operating instructions	Hiển thị trang web để tải Hướng dẫn sử dụng.

9.1 Đăng ký điều khiển mở rộng

Có thể đăng ký điều khiển mở rộng và điều khiển chính.

1 Điều khiển chính:

Ấn **[☰]** → chọn “**Register/Cancel**” → **OK**.

2 Chọn “**Register**” → **OK**.

- Khi bạn được yêu cầu đăng ký điều khiển chính, chọn “**Main monitor**” → **OK**.

3 Chọn mã số đăng ký của điều khiển mở rộng được đăng ký → **OK**.

4 Điều khiển mở rộng:

Ấn **[☰]** → chọn “**Register/Cancel**” → **OK**.

5 Chọn “**Register**” → **OK**.

- Khi bạn được yêu cầu đăng ký điều khiển mở rộng, chọn “**Extension monitor**” → **OK** → **Yes**.

6 Chọn mã số đăng ký của điều khiển mở rộng được đăng ký → **OK**.

- Đảm bảo chọn đúng mã số đăng ký được chọn trên điều khiển chính.
- Hoàn tất đăng ký khi điều khiển mở rộng khởi động lại.

7 Điều khiển chính:

Ấn **[OFF]**.

9.2 Hủy đăng ký thiết bị

1 **[☰]** → chọn “**Register/Cancel**” → **OK**.

2 Chọn “**Cancel**” → **OK**.

3 Chọn thiết bị để hủy^{*1} → **OK** ^{*1} → **Yes**.

- Xuất hiện một tiếng bip và “**Cancel completed**” hiển thị.

*1 Không hiển thị khi dùng làm điều khiển mở rộng.

Lưu ý:

- Khi bạn muốn thay đổi mã số đăng ký hoặc đăng ký lại điều khiển mở rộng, trước tiên sử dụng điều khiển mở rộng để hủy, sau đó đăng ký lại điều khiển mở rộng. (Điều khiển mở rộng trở thành điều khiển chính khi bị hủy.)

10.1 Vệ sinh

Vệ sinh thiết bị bằng miếng vải khô, mềm.
Nếu thiết bị bám bẩn nhiều, dùng vải ẩm để lau thiết bị.

Quan trọng:

- Không sử dụng các chất tẩy rửa có chứa cồn, chất tạo bóng, bột giặt, ét xăng, chất pha loãng, sáp, xăng hoặc nước sôi để vệ sinh sản phẩm. Không được phun thuốc diệt côn trùng, nước rửa kính hoặc keo xịt tóc vào sản phẩm. Vì có thể làm biến màu hoặc chất lượng của sản phẩm.

10.2 Thông số kỹ thuật

Điều khiển chính (VL-MV71)

Nguồn điện	220-240 V AC, 50/60 Hz
Công suất tiêu thụ	Chế độ chờ: 2,0 W Chế độ hoạt động: 10,5 W
Kích thước (mm) (cao x rộng x sâu)	Xấp xỉ 158x243x29,5 (Trừ phần nhô ra)
Khối lượng	Xấp xỉ 825 g
Môi trường hoạt động	Nhiệt độ xung quanh: xấp xỉ 0 °C đến +40 °C Độ ẩm tương đối (không ngưng tụ): đến 90 %
Màn hình hiển thị	Xấp xỉ 17,8 cm (7,0 inch) màn hình màu rộng
Chế độ đàm thoại	Rảnh tay
Phương pháp lắp đặt	Gắn tường (giá treo kèm theo)

Điện thoại cửa (VL-V522L)

Nguồn điện	Nguồn cấp cho điều khiển chính
Kích thước (mm) (cao x rộng x sâu)	Xấp xỉ 131x99x36,5 (trừ phần nhô ra)
Khối lượng	Xấp xỉ 200 g
Môi trường hoạt động	Nhiệt độ xung quanh: xấp xỉ -15 °C đến +55 °C Độ ẩm tương đối (không ngưng tụ): đến 90 %
Góc nhìn	Ngang: xấp xỉ 87° Dọc: xấp xỉ 66°
Phương pháp lắp đặt	Gắn tường (Đề gắn kèm theo)
Độ nhạy sáng tối thiểu	1 lx (trong khoảng 50 cm tính từ thấu kính camera)

Phương pháp chiếu sáng

Đèn LED

11. Xử lý sự cố

11.1 Xử lý sự cố

Màn hình điều khiển (hình ảnh điện thoại gọi cửa)

Sự cố	Nguyên nhân & Cách xử lý	
Hình ảnh bị biến dạng.	<ul style="list-style-type: none">Hình ảnh biến dạng có thể do đặc tính của thấu kính camera. Đây không phải là dấu hiệu hỏng hóc.	–
Hình ảnh có hai màu đen và trắng (hoặc tím xanh).	<ul style="list-style-type: none">Vào ban đêm hoặc khi khu vực xung quanh điện thoại gọi cửa bị thiếu sáng, hình ảnh có thể có màu đen và trắng (hoặc tím xanh).<ul style="list-style-type: none">Khi sử dụng điện thoại gọi cửa có đèn LED Đèn LED trên điện thoại gọi cửa có thể tắt. Hãy bật đèn LED khi trời tối.Khi sử dụng điện thoại gọi cửa không có đèn LED Chúng tôi khuyến cáo lắp thêm đèn ở khu vực xung quanh điện thoại gọi cửa.	18 20
Phần nền có màu hơi xanh lá cây.	<ul style="list-style-type: none">Vào ban đêm hoặc khi khu vực xung quanh điện thoại gọi cửa bị thiếu sáng, đèn hoặc vật màu trắng gần điện thoại gọi cửa có thể hiện màu xanh lục. Đây không phải là dấu hiệu hỏng hóc.	–
Vào ban đêm hình ảnh thường bị tối và không thể nhận diện được khuôn mặt.	<ul style="list-style-type: none">“Automatic illumination” được cài đặt về “Disable”. → Thay đổi cài đặt sang “Enable”.Ngay cả khi đèn LED trên thiết bị sáng nhưng do ánh sáng đèn LED không thể chiếu đến tất cả các góc (ở khu vực ngay bên cạnh điện thoại gọi cửa), gương mặt khách có thể không rõ mặc dù họ đứng sát cạnh điện thoại gọi cửa. → Chúng tôi khuyến cáo lắp thêm đèn ở khu vực xung quanh điện thoại gọi cửa.	20 –
Hình ảnh khuôn mặt khách bị tối.	<ul style="list-style-type: none">Khuôn mặt bị tối do nắng chiếu trực tiếp hoặc do ngược sáng. → Sử dụng chức năng bù sáng.	18
Hình ảnh bị nhiễu hoặc không rõ. <ul style="list-style-type: none">Hình ảnh không rõ nét.	<ul style="list-style-type: none">Bề mặt thấu kính bị bẩn. → Vệ sinh thấu kính bằng miếng vải khô mềm.Có hơi nước tích tụ trên bề mặt thấu kính điện thoại gọi cửa. → Đợi cho hơi nước bay hơi.	23 –
Hình ảnh có màu đen hoặc trắng.	<ul style="list-style-type: none">Điều chỉnh độ sáng màn hình không tốt. → Điều chỉnh độ sáng khi hiển thị hình ảnh.	15
Hình ảnh có màu trắng hoặc xuất hiện các đường kẻ hoặc vòng tròn màu trắng trên màn hình.	<ul style="list-style-type: none">Ánh sáng mạnh như ánh nắng chiếu trực tiếp vào mặt kính điện thoại gọi cửa có thể làm cho hình ảnh không rõ nét. (Đây không phải là dấu hiệu bị lỗi.) → Để thiết bị tránh xa ánh nắng mặt trời trực tiếp hoặc thay đổi góc lắp điện thoại gọi cửa để hạn chế lỗi này.	–
Xuất hiện chấm đen nhỏ trên nền.	<ul style="list-style-type: none">Nếu bị nắng chiếu trực tiếp, sẽ xuất hiện chấm đen ở giữa màn hình. Đây không phải là dấu hiệu hỏng hóc.	–
Hình ảnh bị rung.	<ul style="list-style-type: none">Sử dụng đèn AC (dòng xoay chiều) như đèn huỳnh quang ở gần điện thoại gọi cửa. → Đèn AC (dòng xoay chiều) như đèn huỳnh quang sáng chập chờn vào ban đêm. (Đây không phải là dấu hiệu bị lỗi.)	–
Hình ảnh hiển thị không đúng khi sử dụng chế độ thu phóng hình.* ¹	<ul style="list-style-type: none">Thiết lập lại vị trí thu phóng hình. → Thiết lập lại chế độ “Zoom position settings”.	11

*1 Chế độ màn hình rộng/thu phóng không hỗ trợ đối với điện thoại gọi cửa (model VL-V522L).

Nhạc chuông

Sự cố	Nguyên nhân & Cách xử lý	
Chuông điện thoại cửa không kêu.	<ul style="list-style-type: none"> • Âm lượng để ở chế độ yên lặng. → Kích hoạt âm thanh của chuông báo. 	19

Các cuộc gọi

Sự cố	Nguyên nhân & Cách xử lý	
Tăng giảm âm thanh.	<ul style="list-style-type: none"> • Khu vực xung quanh điều khiển chính, điều khiển mở rộng hoặc điện thoại cửa ồn, khiến âm thanh tăng giảm. → Thử sử dụng chế độ "Press-to-talk". 	12
Không thể nghe được cuộc gọi do tiếng ồn hoặc nhạc chuông.	<ul style="list-style-type: none"> • Tiếng ồn hoặc nhạc chuông có thể xảy ra khi bạn ở quá gần bên khách. → Di chuyển cách xa bên khách. 	-
Khách không thể nghe giọng nói của bạn nhưng có thể nghe được giọng nói của khách.	<ul style="list-style-type: none"> • Bạn đang sử dụng chế độ "Press-to-talk". ( hiển thị trên điều khiển chính/điều khiển mở rộng.) → Khi sử dụng chế độ "Press-to-talk", khách chỉ có thể nghe được giọng nói của bạn khi bạn ấn [TALK]. 	12

Nội dung khác

Sự cố	Nguyên nhân & Cách xử lý	
<ul style="list-style-type: none"> • Chế độ "Demo mode" hiển thị trên màn hình. • Chuông kêu đều đặn. • Có thể nói chuyện hoặc tạo cuộc gọi mới. 	<ul style="list-style-type: none"> • Chức năng "Demo mode" được kích hoạt. → Thiết lập "Demo mode" về "Off". 	21
Thiết bị không hoạt động đúng. Thiết bị hoạt động không đúng.	Hãy thực hiện các thao tác sau. → Dùng vật nhọn ấn vào nút [RESET] ở mặt dưới điều khiển chính. (Không ảnh hưởng đến hình ảnh đã ghi và cấu hình cài đặt.)	9
Điều khiển chính không hoạt động đúng. <ul style="list-style-type: none"> • Màn hình điều khiển không hiển thị. • Chuông không kêu. • Không nghe thấy giọng nói. 	<ul style="list-style-type: none"> • Kiểm tra nguồn điện. • Nếu có điện, có khả năng dây điện bị trục trặc. → Liên hệ với trung tâm bảo hành ủy quyền. 	-

11.2 Thông báo lỗi - điều khiển chính

Có thể xem thông báo lỗi bằng cách ấn ()

Màn hình hiển thị	Nguyên nhân & Cách xử lý	
"Cannot register."	<ul style="list-style-type: none">● Đăng ký thất bại do không hoàn tất trong thời gian quy định. → Kiểm tra xem thiết bị cần đăng ký đã được kết nối đúng cách và có điện chưa, sau đó thử lại.	22
"Cannot be used."	<ul style="list-style-type: none">● Chưa nối dây giữa điều khiển chính và điều khiển mở rộng. → Kiểm tra dây nối.● Mã số đăng ký dùng cho điều khiển mở rộng khác với mã số trên điều khiển chính và điều khiển mở rộng. → Sử dụng cùng mã số đăng ký trên điều khiển chính và điều khiển mở rộng.● 2 điều khiển mở rộng đang cùng sử dụng một mã số đăng ký. → Hủy một điều khiển mở rộng để điều khiển này quay trở lại thành điều khiển chính, sau đó đăng ký lại với mã số thiết bị khác. (Tham khảo trang 22 để biết thêm thông tin)● Chưa nối nguồn điện cho điều khiển mở rộng. → Nối nguồn điện cho điều khiển mở rộng.	22 22
"Not registered."	<ul style="list-style-type: none">● Điều khiển mở rộng chưa được đăng ký trên điều khiển chính.	22

11.3 Thông báo lỗi - điều khiển mở rộng

Có thể xem thông báo lỗi bằng cách ấn ()

Màn hình hiển thị	Nguyên nhân & Cách xử lý	
"Cannot connect to the main monitor. Please check the connection or the registration of the main monitor."	<ul style="list-style-type: none">● Chưa nối dây giữa điều khiển chính và điều khiển mở rộng. → Kiểm tra dây nối.● Điều khiển mở rộng chưa được đăng ký trên điều khiển chính. → Đăng ký điều khiển mở rộng trên điều khiển chính.● Mã số đăng ký dùng cho điều khiển mở rộng khác với mã số trên điều khiển chính và điều khiển mở rộng. → Sử dụng cùng mã số đăng ký trên điều khiển chính và điều khiển mở rộng.	22

Phần này giải thích vận hành cơ bản của bộ phận gắn sảnh VL-V900 (Điện thoại gọi cửa dành cho chung cư/căn hộ) khi sử dụng với điều khiển chính VL-MV71.

Để biết thêm thông tin về tính năng và cách vận hành, vui lòng truy cập web của chúng tôi và tìm tài liệu sau <https://panasonic.net/cns/pcc/support/intercom/v900>

12.1 Các nút điều khiển

12.1.1 Bộ phận gắn sảnh

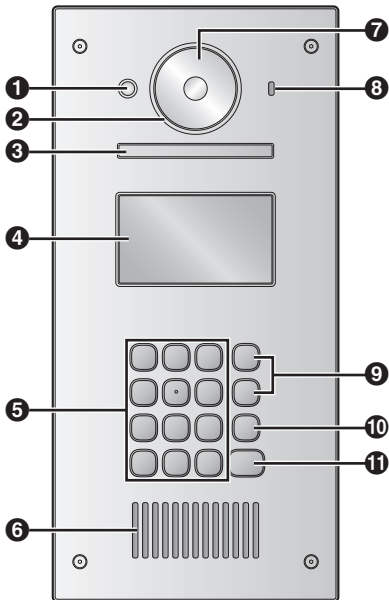

- ❶ Cảm biến nhiệt**
Bật màn hình hiển thị khi phát hiện có khách.
- ❷ Nắp thấu kính**
- ❸ Đèn**
Chiếu sáng khi trời tối.
- ❹ Màn hình hiển thị**
- ❺ Bàn phím**
- ❻ Loa**
- ❼ Thấu kính camera**
- ❽ Micro**
- ❾ Nút tìm kiếm (▲ và ▼)**
Dùng để chọn danh mục hiển thị trên màn hình.
- ❿ Nút hủy (X)**
- ⓫ Nút gọi (📞)**

12.2 Thao tác bộ phận gắn sảnh

12.2.1 Gọi chủ nhà

Nhập số phòng

1. Nhập số phòng của chủ nhà.
2. Ấn **[📞]** để gọi.

Tìm bằng chữ cái đầu tiên của tên

1. Ấn **[*]**.
2. Sử dụng bàn phím để nhập chữ cái đầu tiên của tên chủ nhà.
 - Ấn 1 phím liên tục để chọn các chữ cái tiếp theo.
 - Gợi ý hiển thị ở dưới góc màn hình.
3. Ấn **[▲]** hoặc **[▼]** để tìm kiếm tên mong muốn.
4. Ấn **[📞]** để gọi.

Tìm kiếm bằng danh bạ

1. Ấn **[▼]**.
2. Ấn **[▲]** hoặc **[▼]** để tìm kiếm tên mong muốn.
3. Ấn **[📞]** để gọi.

Chuyển hình ảnh hiển thị trên điều khiển chính

Trong khi đàm thoại qua điều khiển chính, ấn **[#]** để chuyển hình ảnh hiển thị trên điều khiển chính từ bộ phận gắn sảnh sang camera. Để quay lại chế độ hình ảnh ở sảnh, ấn **[*]**.

12.2.2 Gọi lễ tân

- 1 Ấn [▼].
- 2 Ấn [▲] hoặc [▼] để tìm lễ tân.
- 3 Ấn [📞] để gọi.

12.2.3 Mở cửa bằng cách nhập mã mở khóa

- 1 Ấn [#].
- 2 Nhập mã mở khóa có 4 ký tự.
- 3 Ấn [🔑].

12.3 Vận hành điều khiển chính bằng bộ phận gắn sảnh

12.3.1 Màn hình xem hình ảnh của điều khiển chính

Hình ảnh từ bộ phận gắn sảnh



Hình ảnh từ camera

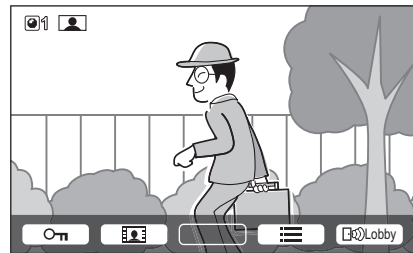

Biểu tượng trạng thái

- Cho biết bộ phận gắn sảnh nào đang gọi, đang quan sát hoặc đang đàm thoại. ("1" hiển thị mã số thiết bị.)
- Cho biết camera nào đang quan sát. ("1" hiển thị mã số thiết bị.)
- Cho biết đang đàm thoại qua điều khiển chính.
- Cho biết điều khiển chính đang quan sát.

12.3.2 Quan sát bên ngoài bằng bộ phận gắn sảnh hoặc camera

- 1 Ấn [].
 - Nếu có nhiều thiết bị, chọn một thiết bị mong muốn → .
 - Hình ảnh trên thiết bị được hiển thị.
 - Nếu gắn camera với bộ phận gắn sảnh, bạn có thể thay đổi quan sát từ bộ phận gắn sảnh sang camera bằng cách ấn [Camera] hoặc [Lobby].
- 2 Khi kết thúc, ấn [OFF].

Lưu ý:

- Tùy thuộc vào thành phần hệ thống mà bộ phận gắn sảnh VL-V900 kết nối, quan sát có thể không khả dụng.

12.3.3 Mở cửa ra vào

Bạn có thể mở khóa cửa ra vào trong khi đàm thoại với khách hoặc quan sát qua bộ phận gắn sảnh hoặc camera.

Để mở khóa cửa ra vào trong khi đàm thoại hoặc quan sát, ấn .

12.3.4 Gọi đến máy lẻ

- 1 Ấn .
 - 2 Chọn máy lẻ mong muốn.
 - Có thể hiển thị tối đa 4 máy lẻ.
 - 3 Ấn → .
 - 4 Khi kết thúc, ấn .
-

12.3.5 Chuông cửa

Chuông cửa có thể được kết nối với điều khiển chính. Trong trường hợp này, điều khiển chính sẽ kêu khi ấn nút chuông cửa.

12.4 Điều kiện và giới hạn của hệ thống

Lưu ý các hạn chế và điều kiện hệ thống dưới đây.

- Chỉ có thể xử lý một cuộc gọi hoặc quan sát trong một lần.
Cuộc gọi sau sẽ ngắt cuộc gọi hiện tại (nếu cuộc gọi hiện tại được ưu tiên ít hơn), hoặc không được kết nối (nếu cuộc gọi hiện tại được ưu tiên hơn).
Ưu tiên thấp: Quan sát
Ưu tiên trung bình: Các cuộc gọi thông thường (bộ phận gắn sảnh đến điều khiển chính, điều khiển chính đến máy lẻ PBX, v.v)
Ưu tiên cao: Cuộc gọi khẩn cấp
- Tất cả cuộc gọi và phiên quan sát bị ngắt kết nối sau khi thời lượng "timeout" được cài đặt trước kết thúc.
- Để thực hiện các vận hành trên, cần có các thiết bị tùy chọn và cấu hình cho các thiết bị này. Liên hệ quản lý tòa nhà để biết thêm thông tin.

13.1 Mục lục

A

- Accessories (Phụ kiện): 4
- Adding devices (Register) (Thêm thiết bị (Đăng ký))
 - Extension monitor (Điều khiển mở rộng): 22

B

- Backlight compensation (Chỉnh ngược sáng): 18
- Brightness (Độ sáng)
 - Image brightness (Độ sáng ảnh): 15
 - Screen brightness (Độ sáng màn hình): 18

C

- Call button (Nút gọi): 9
- Camera lens (Thấu kính camera): 9
- Cancel (Hủy): 22
- Changing the volume (Chỉnh âm lượng)
 - Owner's voice volume (Âm lượng giọng nói chủ nhà): 18
 - Receiver volume (Âm lượng ống nghe): 18
- Cleaning (Vệ sinh): 23

D

- Delete all images (Xóa toàn bộ hình ảnh): 20
- Display (Màn hình hiển thị): 10
- Door Station (Bộ phận gắn cửa): 4
- Doorphone (Điện thoại cửa): 9
- Doorphone monitoring (Quan sát điện thoại cửa): 12

E

- Electric lock (Khóa điện): 16
- Entrance doors (Cửa ra vào): 29
- Extension monitor (Điều khiển mở rộng): 4, 9, 22
- Extension telephones (Máy lẻ): 29

F

- Function settings - Main monitor (Các cài đặt chức năng - Điều khiển chính)
 - Automatic illumination (Chế độ sáng tự động): 20
 - Cancel (Hủy): 20
 - Delete all images (Xóa tất cả hình ảnh): 20
 - Demo mode (Chế độ Demo): 21
 - Doorphone connection (Kết nối điện thoại cửa): 19
 - Electric lock (Khóa điện): 20
 - Initialize settings (Khởi tạo cài đặt): 21
 - Lobby connection (Kết nối sảnh): 20
 - Operating instructions (Hướng dẫn sử dụng): 21
 - Play lamp (Đèn báo phát): 20
 - Power supply frequency (Tần số điện năng): 19
 - Register (Đăng ký): 20
 - Ring volume (Âm lượng chuông): 19
 - Ringtone (Nhạc chuông): 19
 - Select language (Chọn ngôn ngữ): 19
 - Time and date settings (Cài đặt ngày giờ): 19
 - Wide/Zoom settings (Cài đặt chế độ màn hình rộng/thu phóng): 19
 - Zoom position settings (Cài đặt vị trí thu phóng): 19

G

- Guide off (Tắt hướng dẫn): 18
- Guide on (Bật hướng dẫn): 18

I

- Illumination settings (Cài đặt độ sáng)
 - Automatic illumination (Chế độ sáng tự động): 20
 - Manually on/off (Bật/tắt thủ công): 18
- Images (recording) (Hình ảnh (ghi lại))
 - Auto image updating (Tự động cập nhật hình ảnh): 14
 - Deleting (Đang xóa): 15
 - Playing (Đang phát): 14
- Information button (Nút thông tin): 9
- Intercom calls (Cuộc gọi liên lạc): 13

L

- LED lights (Đèn LED): 9
- Lens cover (Nắp thấu kính): 9
- Lobby connection (Kết nối sảnh): 20
- Lobby Station (Bộ phận gắn sảnh): 4
- Lobby station (VL-V900) (Bộ phận gắn sảnh (VL-V900))
 - Controls (Các nút điều khiển): 27

M

- Main monitor (Điều khiển chính): 9
- Main Monitor Station (Điều khiển chính): 3
- Menu button (Nút menu): 9
- Microphone (Micro): 9
- Monitor button (Nút quan sát): 9
- Monitoring (Quan sát): 12

O

- Owner's voice volume (Âm lượng giọng nói chủ nhà): 18

P

- Page button (Nút chuyển cuộc gọi): 9
- Paging (Chuyển cuộc gọi)
 - Intercom calls (Cuộc gọi liên lạc): 13
 - Transferring calls (Chuyển cuộc gọi): 12
- Pan/tilt (Quét ngang/quét dọc): 18
- PBX integration (Tích hợp PBX): 16
- Play button (Nút phát): 9
- Play lamp (Đèn báo phát): 9
- Playing recorded images (Phát hình ảnh đã ghi): 14
- Press-to-talk (Ấn-đề-đàm thoại): 12

R

- Recording images (Ghi hình ảnh)
 - Automatic recording (Ghi tự động): 14
 - Automatically updating recorded images (Tự động cập nhật hình ảnh đã ghi): 14
 - Manually recording (Ghi thủ công): 14
- Register (adding devices) (Đăng ký (bổ sung thêm thiết bị))
 - Extension monitor (Điều khiển mở rộng): 22
- Reset (Thiết lập lại): 9, 25
- Reset button (Nút thiết lập lại): 9, 25

S

- Select language (Chọn ngôn ngữ): 10
- Speaker (Loa): 9
- Specifications (Thông số kỹ thuật): 23
- Supported models (Các model hỗ trợ): 4

T

- Talk button (Nút đàm thoại): 9
- Time (Thời gian): 10
- Time and date settings (Cài đặt ngày giờ): 10
- Transferring calls (Chuyển cuộc gọi): 12

V

- Voice changer (Thay đổi giọng nói): 18
- Volume (Âm lượng): 18
- Volume heard at doorphone (Âm lượng nghe tại điện thoại cửa): 18

W

- Wide display (Màn hình rộng): 10, 18
- Wide/zoom (Màn hình rộng/thu phóng): 10, 18
- Wide/Zoom settings (Cài đặt chế độ màn hình rộng/thu phóng): 10

Z

- Zoom display (Màn hình thu phóng): 10, 18
- Zoom position settings (Cài đặt vị trí thu phóng): 10

Panasonic Corporation

1006, Oaza Kadoma, Kadoma-shi, Osaka 571-8501, Japan
<http://www.panasonic.com>

© Panasonic Corporation 2017

PNQP1367ZA V0417MM0